

KÜHLEN

---

GEFRIEREN

---

KOCHEN

---

SPÜLEN

---

WASCHEN

---

TROCKNEN

**HAUSHALTSGERÄTESORTIMENT**



## **WILLKOMMEN BEI NABO!**

Mit diesem Katalog haben Sie Zugang zu einer Welt vollkompromissloser Designs, qualitativ hochwertiger Produkte und intuitiver Techniklösungen: die NABO HAUSHALTSGERÄTE machen Ihr Leben einfacher.

NABO hat es sich zum Ziel gesetzt, die Ansprüche des heimischen Markts mit schlanken Designs und sorgfältig hergestellten Produkten im höchsten Maße zu erfüllen. Die energieeffizienten und flüsterleisen Haushaltsgeräte von NABO liefern Ihnen hervorragende Qualität und zeitlos schöne Geräte.

Tauchen Sie nun ein in die intuitive Technikwelt der NABO Produkte und bereichern Sie Ihren Alltag mit unseren stylischen Kühl- und Gefrierkombinationen, den flüsterleisen Waschvollautomaten oder unseren formschönen Küchengeräten.

**NABO. QUALITÄT UND DESIGN.**

# INHALTSVERZEICHNIS

## 2

### KÜHLGERÄTE

- 4-7 Highlights Kühl-/Gefrierkombinationen
  - 8-9 MultiDoor & Side-by-Side
  - 10-12 Kühl-/Gefrierkombinationen
    - 13 Retro-Serie
    - 14-16 Kühlschränke
    - 17-18 Einbaugeräte
- 19 Partycooler & Eiswürfelmaschinen
- 20 Mobile Kühl-/Gefrierschränke
- 21 Flaschenkühlschränke
- 22 Weintemperierschränke
- 23-24 No Frost Gefrierschränke
  - 25-26 Gefrierschränke
  - 27 Gefriertruhen

## 28

### KÜCHENGERÄTE

- 28-31 Highlights Küchengeräte
  - 32 Dampfbackofen
  - 33 Dörrautomat
  - 34-36 Mikrowellen
  - 37 Herdsets
- 38 Dunstabzugshauben
- 39-41 Geschirrspüler

## 42

### WÄSCHEPFLEGE

- Highlights Wäschepflege 42-45
- Waschmaschinen 46-47
- Trockner 48

## 49

### SPEZIFIKATIONEN

- Multi-Door & Side-by-Side 50
- Kühl-/Gefrierkombinationen 51-52
- Retro-Kühlschränke 52
- Kühlschränke 53-55
- Einbaugeräte 55-57
- Flaschenkühlschränke 57
- Weintemperierschränke 58
- Gefrierschränke 59-61
- Gefriertruhen 61
- Mikrowellen 62-64
- Herdsets 65
- Dunstabzugshauben 66
- Geschirrspüler 67-68
- Waschmaschinen 69-70
- Trockner 71



# DIE ZUFRIEDENHEIT UNSERER KUNDEN\*INNEN IST UNS BESONDERS WICHTIG

## WIR SIND AUSGEZEICHNET!

Als umfassendstes österreichweites Ranking zeigt der „ÖGVS-Branchenmonitor 2023“ alljährlich, welche Unternehmen sich in puncto Kundenzufriedenheit, Kundenservice und Preis-Leistungsverhältnis behaupten konnten. In der Kategorie „Preis-Leistungsverhältnis“ sind wir unter den Top 300 Marken Österreichs.

Die Basis für das von der ÖGVS – Gesellschaft für Verbraucherstudien veröffentlichte Ranking bildet eine umfassende Umfrage, bei der mehr als 215.000 Meinungen von Kunden zu insgesamt 1.709 Unternehmen aus 167 Branchen eingeholt. Gestellt wurden drei klare, leicht verständliche Fragen:

- **Kundenzufriedenheit:** Wie zufrieden sind Sie als Kunde der folgenden Unternehmen der Branche [xyz]?
- **Kundenservice:** Wie sind Ihre Erfahrungen mit dem Kundenservice der folgenden Unternehmen der Branche [xyz]?
- **Preis-Leistungs-Verhältnis:** Wie passend finden Sie die Leistung der folgenden Unternehmen der Branche [xyz] im Verhältnis zum geforderten Preis?

Die Beurteilung der Erfahrungen fand jeweils auf einer Skala von 1 (Katastrophal) bis 10 (Herausragend) statt. Wie schon im Vorjahr zeigten sich zwischen den Unternehmen und Branchen große Unterschiede in der Kundenzufriedenheit.



## 5 JAHRE GARANTIE

Erhalten Sie jetzt das Produkt, das Sie lieben, mit einer beeindruckenden 5-Jahres-Garantie! Wir sind stolz darauf, Ihnen nicht nur qualitativ hochwertige Produkte anzubieten, sondern auch das Vertrauen und die Sicherheit, die Sie verdienen. Sie können sicher sein, dass wir für mögliche Defekte oder Probleme, die während des Garantiezeitraums auftreten können, verantwortlich sind. Entdecken Sie weitere Vorteile, die unsere PREMIUM LINE mit sich bringt:

- **Absolute Sorglosigkeit:** Wir möchten, dass Sie unsere Produkte in vollen Zügen genießen und es über einen langen Zeitraum nutzen können. Keine Sorge mehr über zusätzliche Kosten für Reparaturen oder Ersatzteile!
- **Premium-Qualität und Langlebigkeit:** Wir setzen auf hochwertige Materialien und strenge Qualitätskontrollen, um sicherzustellen, dass Ihr Produkt lange hält und Ihnen dauerhaft Freude bereitet. Mit unserer Garantie bieten wir Ihnen ein Versprechen für Langlebigkeit.
- **Wertsteigerung:** Unsere PREMIUM LINE ist ein Zeichen für den Wert, den wir unseren Produkten beimessen. Sie können sicher sein, dass Sie ein Produkt erwerben, das nicht nur Ihren Anforderungen entspricht, sondern auch seinen Wert über die Jahre hinweg behält. Unsere Garantie zeigt, dass wir an die Langlebigkeit und Leistungsfähigkeit unserer Produkte glauben, und das ist eine Investition, die sich auszahlt.

Vertrauen Sie auf unsere PREMIUM LINE und erleben Sie absolute Zufriedenheit und Sicherheit. Wir sind hier, um Ihnen das beste Produkterlebnis zu bieten.



# Die neuen Kühl- und Gefrierkombinationen.

Mit den **NABO KÜHL- UND GEFRIERKOMBINATIONEN** bleiben Ihre Lebensmittel länger frisch und sind auch noch stylisch verstaut. Ob MultiDoor oder Weintemperierschrank, die NABO Produkte fügen sich optisch nicht nur harmonisch in Ihr Zuhause ein, sondern bieten Ihnen modernste und energiesparende Technik und eine erstklassige Kühlleistung.

## HIGHLIGHTS

### GROSSER STAURAUUM

Die **NABO MULTIDOOR** Geräte bieten mit bis zu 522 Liter Nutzinhalt ausreichend Stauraum für Ihre Lebensmittel.

### MULTI-UMLUFT

Dank der Multi-Umluftkühlung kann die kühle Luft optimal zirkulieren und sorgt dafür, dass Lebensmittel länger halten.



## Top ausgestattet und alles auf einen Blick.

Modernste Technik, aufeinander abgestimmte Systeme und stylisches Design machen die **NABO KÜHL-/GEFRIERKOMBINATIONEN** zu einem zuverlässigen Begleiter, der alles kann. Egal ob MultiDoor, Kühl-/Gefrierkombination, Kühl- oder Gefrierschrank: Die **NABO KÜHL- UND GEFRIERGERÄTE** sind besonders platzsparend, bieten aber dennoch ein Maximum an Stauraum für Ihre Lebensmittel.

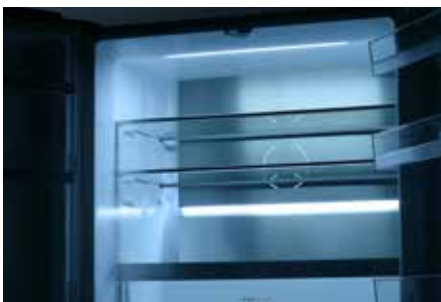

### IMMER ALLES IM BLICK

Das ausgeklügelte Beleuchtungssystem sorgt dafür, dass Sie immer alles im Blick haben. So entgeht Ihnen nichts mehr und Ihre Lebensmittel werden, dank der besonderen Ausstattung auch noch geschont.



### KÄLTELEITENDE RÜCKWAND

Dank der glatten Metallic-Rückwand wird die Multi-Umluftkühlung bestmöglich unterstützt, die Kaltluft optimal im Kühlbereich verteilt und die Kälte besonders lange gespeichert.



### CONVERTIBLE ZONE

Die Convertible Zonen sind die Streber unter unseren Kühlzonen. Die variablen Temperaturen zwischen  $-20^{\circ}\text{C}$  und  $+5^{\circ}\text{C}$  ermöglichen es, sie entweder als Gefrier- oder als zusätzliches Kühlfach zu nutzen.





## ANGENEHM LEISE

Die Innovative Technik und die besondere Verarbeitung machen unsere Kühlgeräte angenehm leise. Sie können also bedenkenlos in offenen Küchen aufgestellt werden.



## FRESH ZONE

In der Fresh Zone kann die Temperatur um ca. 2-4°C niedriger als im restlichen Kühlschrank eingestellt werden. Dadurch bleiben Fleisch, Fisch und andere anfällige Lebensmittel länger haltbar.



## KEIN ABTAUEN MEHR

Durch den Einsatz der No Frost-Technologie wird unerwünschte Eisbildung verhindert und Sie sparen sich zeitintensives Abtauen Ihres Gerätes.

Die **NABO KÜHLGERÄTE** bieten mit über 50 Modellen ein umfangreiches Angebot an Größen und Ausstattungsvarianten.

So finden Sie das am besten zu Ihren Bedürfnissen passende Kühlgerät.

# No Frost MultiDoor & Side-by-Side. Immer an Ihrer Seite.

Die **NABO MULTIDOOR- & SIDE-BY-SIDE-KOMBINATIONEN** bieten besonders viel Stauraum und Flexibilität. Die Anordnung des Kühlschranks mit Doppeltür macht sie so besonders: viel Stauraum in der Kühlzone und einfacher und schneller Zugriff in der Gefrierzone in Form von Schubladen. Durch die innovative Trennung der Kühlzonen bietet eine MultiDoor- oder eine Side-by-Side-Kombination eine Reihe komfortabler und praktischer Funktionen.



## SBM 5525

NO FROST MULTIDOOR

- No Frost – kein Abtauen notwendig
- LED Außendisplay
- LED Innenbeleuchtung
- Multi-Umluftkühlung
- Metallrückwand für optimale Kältespeicherung
- Türalarm und Kindersicherung
- Schnellgefrieren | Urlaubsmodus | ECO-Modus
- Großer komfortabler Kühlbereich
- Fresh Zone (-3°~ 0°C)
- 2 Chiller-Fächer (2°~ 8°C) für mehr Frische
- Convertible Zone (-20°~ +5°C)

Nutzinhalt: 522 L (Kühlen: 343 L | Gefrieren: 179 L)  
 Geräuschpegel: C | 39 dB(A)  
 Energieeffizienzklasse: D (Spektrum: A bis G)  
 Energieverbrauch/Jahr: 255 kWh  
 Gerät (BxHxT): 909 x 1.900 x 690 mm  
 Gewicht: 111 kg



## SBS 5130

NO FROST SIDE-BY-SIDE

- No Frost – kein Abtauen notwendig
- LED Außendisplay
- LED Innenbeleuchtung
- Multi-Umluftkühlung
- Door Soft Close
- Eiswürfelbereiter in der Gefriertür
- Festwasseranschluss
- Crushed Ice, Eiswürfel und Kaltwasser

Nutzinhalt 513 L (Kühlen: 344 L | Gefrieren: 169 L)  
 Geräuschpegel: C | 39 dB(A)  
 Energieeffizienzklasse: E (Spektrum: A bis G)  
 Energieverbrauch/Jahr: 306 kWh  
 Gerät (BxHxT): 900 x 1.770 x 660 mm  
 Gewicht: 92 kg





-  No Frost Technologie
-  LED Display
-  Eco Funktion

### SBS 4395

NO FROST SIDE-BY-SIDE

- No Frost – kein Abtauen notwendig
- LED Außendisplay
- LED Innenbeleuchtung
- ECO-Modus
- integrierter Wasserspender
- Wassertank in der Kühltür
- Kindersicherung | Urlaubsmodus

Nutzzinhalt 439 L    Kühlen: 288 L  
Gefrieren: 151 L

Geräuschpegel: C | 39 dB(A)  
Energieeffizienzklasse: E (Spektrum: A bis G)  
Energieverbrauch/Jahr: 286 kWh  
Gerät (BxHxT): 900 x 1.770 x 590 mm  
Gewicht: 77 kg



-  No Frost Technologie
-  LED Display

### SBS 4362

NO FROST SIDE-BY-SIDE

- No Frost – kein Abtauen notwendig
- LCD Außendisplay
- LED Innenbeleuchtung
- Multi-Umluftkühlung
- Türalarm
- Kindersicherung

Nutzzinhalt 442 L    Kühlen: 291 L  
Gefrieren: 151 L

Geräuschpegel: C | 39 dB(A)  
Energieeffizienzklasse: E (Spektrum: A bis G)  
Energieverbrauch/Jahr: 287 kWh  
Gerät (BxHxT): 900 x 1.770 x 590 mm  
Gewicht: 81 kg



-  No Frost Technologie
-  LED Display

### SBF 3960

NO FROST FRENCH DOOR

- No Frost – kein Abtauen notwendig
- LED Außendisplay
- Stylische Innenbeleuchtung
- Multi-Umluftkühlung
- 2 große ausziehbare Gefrierladen
- Großer komfortabler Kühlbereich

Nutzzinhalt 431 L    Kühlen: 294 L  
Gefrieren: 137 L

Geräuschpegel: C | 40 dB(A)  
Energieeffizienzklasse: F (Spektrum A bis G)  
Energieverbrauch/Jahr: 344 kWh  
Gerät (BxHxT): 713 x 1.808 x 731 mm  
Gewicht: 89 kg



## Die perfekte Kombination aus Kühlen und Gefrieren.

Mehr Raum für Ihre Lebensmittel bei geringen Außenmaßen. Sparen Sie Zeit, Platz und Geld. Bei den **NABO KÜHL-/GEFRIERKOMBINATIONEN** finden Sie stilvolle Kühlschränke mit großem Gefrierbereich, die garantiert in jede Küche passen und alle Wünsche erfüllen.



 No Frost Technologie  LED Display

### KGN 3475

NO FROST KÜHL-/GEFRIERKOMBINATION

No Frost – kein Abtauen notwendig  
 LED Außendisplay  
 LED Innenbeleuchtung  
 Multi-Umluftkühlung  
 Zierelemente aus Metall  
 Fresh Zone (-3° ~ 0°C)

Nutzzinhalt: 347 L    Kühlen: 243 L  
 Gefrieren: 104 L

Geräuschpegel: C | 39 dB(A)  
 Energieeffizienzklasse: C (Spektrum: A bis G)  
 Energieverbrauch/Jahr: 162 kWh  
 Gerät (BxHxT): 600 x 1.950 x 685 mm  
 Gewicht: 67 kg

\* auch in Energieeffizienzklasse D erhältlich



**HIGHLIGHTS**

**FÜR JEDES LEBENSMITTEL DER PERFEKTE PLATZ**

Dank der verschiedenen Zonen und Aufbewahrungsfächer werden Ihre Lebensmittel bei optimaler Temperatur gelagert.

**DESIGN TRIFFT KLASSE**

Maximale Eleganz und Stil treffen auf höchsten Komfort gepaart mit der besten Energieklasse. Ihre Lebensmittel sind hier bestens aufgehoben.



No Frost Technologie LED Display

**KGK 2695**  
KÜHL-/GEFRIERKOMBINATION

No Frost – kein Abtauen notwendig  
LED Außendisplay  
LED Innenbeleuchtung  
Multi-Umluftkühlung  
Schnellgefrieren  
Fresh Zone mit Feuchtigkeitsregulierung  
Flaschenrack

Nutzzinhalte: 304 L Kühlen: 207 L  
Gefrieren: 97 L  
Geräuschpegel: C | 39 dB(A)  
Energieeffizienzklasse: E (Spektrum: A bis G)  
Energieverbrauch/Jahr: 243 kWh  
Gerät (BxHxT): 595 x 1.860 x 5900 mm  
Gewicht: 62 kg



No Frost Technologie

**KGK 2695**  
KÜHL-/GEFRIERKOMBINATION

No Frost – kein Abtauen notwendig  
LED Innenbeleuchtung  
Multi-Umluftkühlung  
Zierelemente aus Metall

Nutzzinhalte: 253 L Kühlen: 182 L  
Gefrieren: 71 L  
Geräuschpegel: C | 40 dB(A)  
Energieeffizienzklasse: E (Spektrum: A bis G)  
Energieverbrauch/Jahr: 220 kWh  
Gerät (BxHxT): 540 x 1.800 x 600 mm  
Gewicht: 51 kg



Farbvarianten

Nutzzinhalte: 269 L Kühlen: 198 L  
Gefrieren: 71 L  
Geräuschpegel: C | 39 dB(A)  
Energieeffizienzklasse: E (Spektrum: A bis G)  
Energieverbrauch/Jahr: 210 kWh  
Gerät (BxHxT): 550 x 1.800 x 558 mm  
Gewicht: 53 kg





**HIGHLIGHTS**

**NOCH MEHR INHALT**

Noch mehr Nutzinhalt bietet die KGR 242er Serie. Mit 165,5 cm Höhe stehen 274 Liter Nutzinhalt zur Verfügung.

**DESIGN**

Das formschöne Design in bis zu vier verschiedenen Farben (Weiß, Creme, Rot und Schwarz) passt perfekt zu jedem Küchendekor.



**KGR 3000**

RETRO KÜHL-/GEFRIERKOMBINATION

LED Innenbeleuchtung  
Türgriffe im Retro-Design

Nutzinhalt: 208 L    Kühlen: 160 L  
                                         Gefrieren: 48 L

Geräuschpegel: C | 41 dB(A)  
Energieeffizienzklasse: E (Spektrum: A bis G)  
Energieverbrauch/Jahr: 184 kWh  
Gerät (BxHxT): 545 x 1.470 x 585 mm  
Gewicht: 40 kg



**KRL 2400**

RETRO KÜHLSCHRANK

LED Innenbeleuchtung  
Türgriffe im Retro-Design

Nutzinhalt: 240 L  
Geräuschpegel: C | 41 dB(A)  
Energieeffizienzklasse: F (Spektrum: A bis G)  
Energieverbrauch/Jahr: 129 kWh  
Gerät (BxHxT): 545 x 1.470 x 585 mm  
Gewicht: 39 kg

**KR 1310**

RETRO KÜHLSCHRANK

LED Innenbeleuchtung  
Seitlicher Türgriff

Nutzinhalt: 131 L  
Geräuschpegel: C | 39 dB(A)  
Energieeffizienzklasse: F (Spektrum: A bis G)  
Energieverbrauch/Jahr: 113 kWh  
Gerät (BxHxT): 562 x 840 x 530 mm  
Gewicht: 20,4 kg

**KBR 480**

RETRO MINIBAR

Chillerfach zum leichten anfrieren  
Seitlicher Türgriff

Nutzinhalt: 47 L  
Geräuschpegel: C | 39 dB(A)  
Energieeffizienzklasse: F (Spektrum: A bis G)  
Energieverbrauch/Jahr: 99 kWh  
Gerät (BxHxT): 440 x 510 x 470 mm  
Gewicht: 14 kg

### HIGHLIGHTS

#### KONSTANTE TEMPERATUR

Die konstante Temperatur hält Ihre Lebensmittel länger frisch. Temperaturschwankungen gehören der Vergangenheit an.

#### LED BELEUCHTUNG

Die energieeffiziente sowie langlebige LED Beleuchtung rückt Ihre Lebensmittel ins rechte Rampenlicht. Durch die Position der Lampen ist eine optimale Ausleuchtung auch bei voller Beladung gewährleistet.



## Die neuen Kühlschränke.

Mit den **NABO KÜHLSCHRÄNKEN** haben Sie noch mehr Platz für Ihre Lebensmittel. Egal ob Single-Haushalt, Großfamilie oder professioneller Küchenchef - unsere Kühlschränke bieten ausreichend Stauraum und fügen sich perfekt in Ihre Küche ein. Und weil sie freistehend sind, können Sie sie auch außerhalb der Küche aufstellen.



### KT 3700

#### KÜHLSCHRANK

Active Cooling Umluftkühlung  
elektronische Temperaturregelung  
LED Innenbeleuchtung  
Metallrückwand für effizientes Kühlen  
Easy Open Türgriff  
Flaschenrack  
Super Cool - Schnellkühlfunktion  
0°C-Zone

Nutzzinhalt: 370 L  
Geräuschpegel: C | 40 dB(A)  
Energieeffizienzklasse: E (Spektrum: A bis G)  
Energieverbrauch/Jahr: 143 kWh  
Gerät (BxHxT): 595 x 1.855 x 651 mm  
Gewicht: 66 kg



Active Cooling



0°C Zone



Super Cooling

Verbindungssatz für GN 2741 optional erhältlich





**KT 3310**  
KÜHLSCHRANK

mechanische Temperaturregelung  
LED Innenbeleuchtung  
versenkter Türgriff

Nutzinhalt: 331 L  
Geräuschpegel: C | 40 dB(A)  
Energieeffizienzklasse: E (Spektrum: A bis G)  
Energieverbrauch/Jahr: 114 kWh  
Gerät (BxHxT): 600 x 1.700 x 600 mm  
Gewicht: 51 kg



**KT 2503**  
KÜHLSCHRANK

Mechanische Temperaturregelung  
LED Innenbeleuchtung  
hochwertiger Türgriff

Nutzinhalt: 242 L  
Geräuschpegel: C | 40 dB(A)  
Energieeffizienzklasse: F (Spektrum: A bis G)  
Energieverbrauch/Jahr: 130 kWh  
Gerät (BxHxT): 550 x 1.434 x 588 mm  
Gewicht: 38 kg



**KT 1487**  
KÜHLSCHRANK

Elektronische Temperaturregelung  
LED Display  
LED Innenbeleuchtung  
Hochwertiger Türgriff

Nutzinhalt: 133 L  
Geräuschpegel: C | 38 dB(A)  
Energieeffizienzklasse: D (Spektrum: A bis G)  
Energieverbrauch/Jahr: 96 kWh  
Gerät (BxHxT): 560 x 845 x 575 mm  
Gewicht: 30,5 kg



**KT 1308**  
KÜHLSCHRANK

Mechanische Temperaturregelung  
Komfortabler Türgriff  
LED Innenbeleuchtung

Nutzinhalt: 130 L  
Geräuschpegel: C | 39 dB(A)  
Energieeffizienzklasse: E (Spektrum: A bis G)  
Energieverbrauch/Jahr: 90 kWh  
Gerät (BxHxT): 550 x 850 x 580 mm  
Gewicht: 26 kg



### KT 1408

#### KÜHLSCHRANK

Mechanische Temperaturregelung  
LED Innenbeleuchtung  
Hochwertiger Türgriff

Nutzinhalt: 133 L  
Geräuschpegel: C | 40 dB(A)  
Energieeffizienzklasse: E (Spektrum: A bis G)  
Energieverbrauch/Jahr: 90 kWh  
Gerät (BxHxT): 570 x 845 x 615 mm  
Gewicht: 27,5 kg



### KT 1407

#### KÜHLSCHRANK

Mechanische Temperaturregelung  
LED Innenbeleuchtung  
Versenkter Türgriff

Nutzinhalt: 133 L  
Geräuschpegel: C | 40 dB(A)  
Energieeffizienzklasse: E (Spektrum: A bis G)  
Energieverbrauch/Jahr: 90 kWh  
Gerät (BxHxT): 560 x 845 x 575 mm  
Gewicht: 27,5 kg



### KT 1458

#### KÜHLSCHRANK MIT GEFRIERTEIL

Mechanische Temperaturregelung  
LED Innenbeleuchtung  
Hochwertiger Türgriff

Nutzinhalt: 120 L      Kühlen: 107 L  
                                         Gefrieren: 13 L  
Geräuschpegel: C | 40 dB(A)  
Energieeffizienzklasse: E (Spektrum: A bis G)  
Energieverbrauch/Jahr: 137 kWh  
Gerät (BxHxT): 570 x 845 x 605 mm  
Gewicht: 28 kg



### KT 1457

#### KÜHLSCHRANK MIT GEFRIERTEIL

Mechanische Temperaturregelung  
LED Innenbeleuchtung  
Versenkter Türgriff

Nutzinhalt: 120 L      Kühlen: 107 L  
                                         Gefrieren: 13 L  
Geräuschpegel: C | 40 dB(A)  
Energieeffizienzklasse: E (Spektrum: A bis G)  
Energieverbrauch/Jahr: 137 kWh  
Gerät (BxHxT): 560 x 845 x 575 mm  
Gewicht: 28 kg



### KT 1100

#### KÜHLSCHRANK

Mechanische Temperaturregelung  
LED Innenbeleuchtung  
Versenkter Türgriff

Nutzinhalt: 93 L  
Geräuschpegel: C | 40 dB(A)  
Energieeffizienzklasse: E (Spektrum: A bis G)  
Energieverbrauch/Jahr: 86 kWh  
Gerät (BxHxT): 472 x 864 x 446 mm  
Gewicht: 20,5 kg



### KB 466

#### MINIBAR

Mechanische Temperaturregelung  
herausnehmbarer Gitterboden

Nutzinhalt: 40 L  
Geräuschpegel: C | 39 dB(A)  
Energieeffizienzklasse: F (Spektrum: A bis G)  
Energieverbrauch/Jahr: 99 kWh  
Gerät (BxHxT): 440 x 510 x 470 mm  
Gewicht: 14 kg

**HIGHLIGHTS****UNSICHTBARE WUNDER**

Die NABO EINBAUKÜHLSCHRÄNKE passen sich jeder Gelegenheit an und verschwinden wie durch Zauberhand in Ihrer Küche.

**ROBUSTE EINLEGEBODEN**

Die Einlegeböden halten dank ihrer hochwertigen Verarbeitung und robustem Material jedem Abenteuer und Anstrengung stand.

## Ich seh, ich seh, was du nicht siehst.

Sie möchten das Gesamtbild Ihrer Küche erhalten und nicht durch ein Kühlgerät stören? Wir haben da etwas für Sie! Die **NABO EINBAUKÜHLGERÄTE** gibt es in verschiedenen Ausführungen und Größen und lassen sich problemlos in Ihre Küche integrieren.

**KGI 2450**

EINBAUKÜHL-/GERFIERKOMBINATION

Integrierbar mit Schlepptür  
Stylische Innenbeleuchtung  
Geeignet für 178er Nischenmaß

Nutzinhalt: 249 L    Kühlen: 179 L  
Gefrieren: 70 L

Geräuschpegel: C | 39 dB(A)  
Energieeffizienzklasse: E (Spektrum: A bis G)  
Energieverbrauch/Jahr: 216 kWh  
Gerät (BxHxT): 540 x 1.769 x 540 mm  
Gewicht: 54 kg

**KI 1990**

EINBAUKÜHLSCHRANK

Integrierbar mit Schlepptür  
Stylische Innenbeleuchtung  
122er Nischenmaß

Nutzinhalt: 199 L  
Geräuschpegel: C | 39 dB(A)  
Energieeffizienzklasse: F (Spektrum: A bis G)  
Energieverbrauch/Jahr: 126 kWh  
Gerät (BxHxT): 540 x 1.220 x 540 mm  
Gewicht: 34 kg



### KI 1550

EINBAUKÜHLSCHRANK M. GEFRIERTEIL

Integrierbar mit Fixtür  
LED Display  
Stylische Innenbeleuchtung  
hochwertige Zierleisten aus Aluminium

Nutzinhalt: 112 L    Kühlen: 96 L  
                                         Gefrieren: 16 L

Geräuschpegel: C | 38 dB(A)  
Energieeffizienzklasse: E (Spektrum: A bis G)  
Energieverbrauch/Jahr: 148 kWh  
Gerät (BxHxT): 540 x 875 x 545 mm  
Gewicht: 27 kg



### KI 1500

EINBAUKÜHLSCHRANK

Integrierbar mit Fixtür  
LED Display  
Stylische Innenbeleuchtung  
hochwertige Zierleisten aus Aluminium

Nutzinhalt: 126 L  
Geräuschpegel: C | 35 dB(A)  
Energieeffizienzklasse: E (Spektrum: A bis G)  
Energieverbrauch/Jahr: 91 kWh  
Gerät (BxHxT): 540 x 875 x 545 mm  
Gewicht: 26 kg



### KI 1346

EINBAUKÜHLSCHRANK

Integrierbar mit Fixtür  
Stylische Innenbeleuchtung

Nutzinhalt: 134 L  
Geräuschpegel: C | 38 dB(A)  
Energieeffizienzklasse: E (Spektrum: A bis G)  
Energieverbrauch/Jahr: 93 kWh  
Gerät (BxHxT): 540 x 875 x 545 mm  
Gewicht: 32 kg



### KI 1320

EINBAUKÜHLSCHRANK

Integrierbar mit Schlepptür  
Stylische Innenbeleuchtung

Nutzinhalt: 129 L  
Geräuschpegel: C | 39 dB(A)  
Energieeffizienzklasse: F (Spektrum: A bis G)  
Energieverbrauch/Jahr: 115 kWh  
Gerät (BxHxT): 540 x 880 x 540 mm  
Gewicht: 31 kg



### KI 1236

EINBAUKÜHLSCHRANK M. GEFRIERTEIL

Integrierbar mit Fixtür  
Stylische Innenbeleuchtung

Nutzinhalt: 121 L    Kühlen: 104 L  
                                         Gefrieren: 17 L  
Geräuschpegel: C | 38 dB(A)  
Energieeffizienzklasse: E (Spektrum: A bis G)  
Energieverbrauch/Jahr: 148 kWh  
Gerät (BxHxT): 540 x 875 x 545 mm  
Gewicht: 30 kg



### KI 1220

EINBAUKÜHLSCHRANK M. GEFRIERTEIL

Integrierbar mit Schlepptür  
Stylische Innenbeleuchtung

Nutzinhalt: 118 L    Kühlen: 104 L  
                                         Gefrieren: 14 L  
Geräuschpegel: C | 39 dB(A)  
Energieeffizienzklasse: E (Spektrum: A bis G)  
Energieverbrauch/Jahr: 143 kWh  
Gerät (BxHxT): 540 x 880 x 545 mm  
Gewicht: 29 kg



## Die Helden auf jeder Party.

Rund um die Uhr leckere und eisgekühlte Drinks genießen: Unsere **PARTYHELDEN** bringen nicht nur eisgekühlte Drinks, sondern setzen Ihre Getränke auch noch in Szene. Damit sind sie sowohl für zu Hause als auch für den Einsatz auf Partys oder Gartenfesten bestens geeignet.



LCD Display

### PC 1062

#### PREMIUM PARTY-KÜHLSCHRANK

Elektronische Bedienung  
LCD Display  
Leichtlaufräder mit Bremse  
Inkl. Ablagetische  
Hängkörbe für Getränke  
Trenngitter im Innenteil

Nutzhalt: 50 L

Geräuschpegel: D | 43 dB(A)

Energieeffizienzklasse: F (Spektrum: A bis G)

Energieverbrauch/Jahr: 92 kWh

Gerät (BxHxT): 520 x 850 x 520 mm

Gewicht: 22,5 kg



LED Display

### EM 1250

#### EISWÜRFELMASCHINE

Automatische Eiswürfelproduktion  
Kaltwasser Ausgabe  
LED Display  
Timerfunktion (0,5 - 19,5 Std.)  
Eiswürfelgröße einstellbar (klein/groß)  
Wassertank & Wasseranschluss möglich  
inkl. Tropfwanne und Anschluss-Set

Nutzhalt: 0,6 kg

Wassertank: 3 L

Gerät (BxHxT): 252 x 389 x 363 mm

Gewicht: 9,5 kg



Farbvarianten

### EM 1224

#### EISWÜRFELMASCHINE

Soft-Touch-Steuerung  
LED-Indikatoren  
hochwertiges Edelstahlgehäuse  
Wasserstandanzeige  
Sichtfenster  
Eiswürfelgröße einstellbar (klein/groß)  
inkl. Korb und Entnahmeschaufel

Nutzhalt: 0,7 kg

Wassertank: 3L (kein Wasseranschluss)

Gerät (BxHxT): 297 x 362 x 378 mm

Gewicht: 9 kg



LED Display 2 Kühl-Zonen

### KM 300

MOBILER KÜHL-/GEFRIERSCHRANK

als Kühl- oder Gefrierschrank verwendbar  
 2 herausnehmbare Trennwände  
 Kaltlagerfach für Getränke  
 Elektronische Touch Steuerung  
 LED Display  
 12 V Anschluss  
 ECO und High Speed Mode

Nutzinhalt: 30 L  
 Temperatur-Bereich: -22°C bis 20°C  
 Gerät (BxHxT): 600 x 425 x 325 mm  
 Gewicht: 12 kg

## Die coolsten Wegbegleiter aller Zeiten.

Mit unseren mobilen KÜHL- UND GEFRIERSCHRÄNKEN haben Sie auf Ihren Abenteuern immer gut versorgt. Ihre Lebensmittel und Getränke sind optimal gekühlt und warten nur auf Sie.



LED Display 2 Kühl-Zonen

### KM 400

MOBILER KÜHL-/GEFRIERSCHRANK

als Kühl- oder Gefrierschrank verwendbar  
 Kaltlagerfach für Getränke  
 Elektronische Touch Steuerung  
 LED Display  
 12 V & 230 V-Anschluss  
 ECO und High Speed Mode

Nutzinhalt: 38 L  
 Geräuschpegel: C | 42 dB(A)  
 Energieeffizienzklasse: F (Spektrum: A bis G)  
 Energieverbrauch/Jahr: 185 kWh  
 Temperatur-Bereich: -20°C bis 20°C  
 Gerät (BxHxT): 672 x 405 x 360 mm  
 Gewicht: 15,3 kg



LED Display 2 Kühl-Zonen

### KM 450

MOBILER KÜHL-/GEFRIERSCHRANK

Getrenntes Kühl- und Gefriereteil  
 3x 2 Liter Flaschen im Kühlteil lagerbar  
 Elektronische Touch Steuerung  
 LED Display  
 12 V Anschluss  
 ECO und High Speed Mode

Nutzinhalt: 45 L      Kühlen: 30 L  
                                     Gefrieren: 15 L  
 Temperatur-Bereich: -20°C bis -10°C  
                                     0°C bis 10°C  
 Gerät (BxHxT): 632 x 508 x 420 mm  
 Gewicht: 16,6 kg



LED Display

### KM 200

MOBILER KÜHL-/GEFRIERSCHRANK

als Kühl- oder Gefrierschrank verwendbar  
 Elektronische Touch Steuerung  
 LED Display  
 12 V Anschluss  
 App-Steuerung  
 ECO und High Speed Mode

Nutzinhalt: 20 L  
 Temperatur-Bereich: -18°C bis 10°C  
 Gerät (BxHxT): 570 x 315 x 320 mm  
 Gewicht: 10,8 kg

## HIGHLIGHTS

**AUF IHRE BEDÜRNISSE ABGESTIMMT**

Dank der verstellbaren Böden finden in den NABO Getränkekühlschränke viele Flaschen, Dosen und Co. ihren Platz. Ganz so, wie Sie es brauchen.

**MODERNES KÜHLSYSTEM**

Ein ausgeklügeltes Kühlsystem sorgt für schnelles Abkühlen Ihrer Getränke und eine gleichmäßige Kühltemperatur im gesamten Innenraum.

## Jede Flasche und Dose findet ihren Platz.

Die **NABO GETRÄNKEKÜHLSCHRÄNKE** erfüllen die höchsten Anforderungen: optimale Kühlleistung, einfache Bedienung und robuste Ausstattung. Zudem sind sie platzsparend und auf maximale Servicefreundlichkeit ausgelegt. Schon nach kürzester Zeit stehen Ihnen Ihre Getränke in der optimalen Temperatur zur Verfügung.

**FK 2300**

## GETRÄNKEKÜHLSCHRANK

eleganter Türgriff aus Aluminium  
Ablagefächer aus pulverbeschichtetem Metall  
Ablagefächer ausziehbar  
LED Innenbeleuchtung  
mechanische Temperaturregelung

Nutzhalt: 243 L

Geräuschpegel: C | 40 dB(A)

Energieeffizienzklasse: F (Spektrum: A bis G)

Energieverbrauch/Jahr: 130 kWh

Temp. Bereich: 0°C - 8°C

Gerät (BxHxT): 545 x 1.435 x 583 mm

Gewicht: 38 kg

**FK 9150**

## GETRÄNKEKÜHLSCHRANK

Mechanische Temperaturregelung  
Ablagefächer aus pulverbeschichtetem Metall  
Ablagefächer ausziehbar  
LED Innenbeleuchtung  
elegante Glastüre  
versenckter Türgriff  
hochwertiger Aluminium-Rahmen

Nutzhalt: 93 L

Geräuschpegel: C | 39 dB(A)

Energieeffizienzklasse: F (Spektrum: A bis G)

Energieverbrauch/Jahr: 100 kWh

Temp. Bereich: 5°C - 18°C

Gerät (BxHxT): 470 x 845 x 440 mm

Gewicht: 26,5 kg

**FK 8960**

## GETRÄNKEKÜHLSCHRANK

Mechanische Temperaturregelung  
Ablagefächer aus pulverbeschichtetem Metall  
Ablagefächer ausziehbar  
LED Innenbeleuchtung  
elegante Glastüre  
versenckter Türgriff

Nutzhalt: 93 L

Geräuschpegel: C | 39 dB(A)

Energieeffizienzklasse: F (Spektrum: A bis G)

Energieverbrauch/Jahr: 100 kWh

Temp. Bereich: 5°C - 18°C

Gerät (BxHxT): 470 x 845 x 440 mm

Gewicht: 26,5 kg



## WS 9739

WEINTEMPERIER-SCHRANK

2-Zonen Umluftkühlung  
LED Display  
Für bis zu 37 Stk. 0,75 L Flaschen  
stylish Holzablagefächer  
LED Innenbeleuchtung  
Touch-Panel mit Temperaturanzeige  
Dreifach verglaste Glastüre

Nutzinhalt: 104 L  
Geräuschpegel: C | 39 dB(A)  
Energieeffizienzklasse: G (Spektrum: A bis G)  
Energieverbrauch/Jahr: 142 kWh  
Gerät (BxHxT): 540 x 845 x 548 mm  
Gewicht: 36,5 kg

## Lagern wie im Weinkeller.

Die hochwertig ausgestatteten **NABO WEINTEMPERIER-SCHRÄNKE** bieten Ihren Lieblingsweinen optimale Bedingungen für eine langfristige Lagerung und zur Reifung. Je nach Temperatur halten Sie Ihren Weinvorrat in Genusstemperatur vorrätig.



## WS 9533

WEINTEMPERIER-SCHRANK

LED Display  
Umluftkühlung  
Für bis zu 36 Stk. 0,75 L Flaschen  
elegante Holzablagefächer  
hochwertiger Edelstahlrahmen

Nutzinhalt: 95 L  
Geräuschpegel: C | 43 dB(A)  
Energieeffizienzklasse: G (Spektrum: A bis G)  
Energieverbrauch/Jahr: 140 kWh  
Gerät (BxHxT): 470 x 845 x 440 mm  
Gewicht: 26,5 kg



## WS 9635

WEINTEMPERIER-SCHRANK

LED Display  
Für bis zu 34 Stk. 0,75 L Flaschen  
Schnellkühlfunktion  
Rahmenlose Glastüre

Nutzinhalt: 93 L  
Geräuschpegel: C | 40 dB(A)  
Energieeffizienzklasse: G (Spektrum: A bis G)  
Energieverbrauch/Jahr: 145 kWh  
Gerät (BxHxT): 470 x 845 x 440 mm  
Gewicht: 25,2 kg



## WS 4314

WEINTEMPERIER-SCHRANK

Für bis zu 14 Stk. 0,75 L Flaschen  
ausziehbare Ablagefächer aus Metall  
elegante Glastüre

Nutzinhalt: 43 L  
Geräuschpegel: C | 41 dB(A)  
Energieeffizienzklasse: G (Spektrum: A bis G)  
Energieverbrauch/Jahr: 130 kWh  
Gerät (BxHxT): 480 x 492 x 440 mm  
Gewicht: 19,6 kg





### HIGHLIGHTS

#### NO FROST

Nie mehr das Gefrierfach mühsam und zeitintensiv abtauen. So haben Sie mehr Zeit für andere Dinge.

#### ZEITLOSES DESIGN

Die NABO GEFRIERSCHRÄNKE können sich sehen lassen. Dank ihres zeitlosen Designs setzen sie in jeder Küche einen stylischen Akzent.

## Die neue Generation der No Frost Gefrierschränke.

Unsere **NABO NO FROST GEFRIERSCHRÄNKE** lassen keine Wünsche mehr offen. Dank modernster Technik und der ausgeklügelten No Frost Funktion sind unsere Gefrierschränke bestens ausgestattet und auf Ihre Bedürfnisse abgestimmt.



### GN 2741

#### NO FROST GEFRIERSCHRANK

- No Frost - kein Abtauen notwendig
- Easy Open Türgriff
- LED Außendisplay
- LED Innenbeleuchtung
- Schnellgefrieren
- Active Cooling Umluftkühlung
- Eco-Modus
- Metallrückwand für optimale Kältespeicherung
- Twist-Ice-Maker

Nutzzinhalt: 274 L  
 Geräuschpegel: C | 39 dB(A)  
 Energieeffizienzklasse: E (Spektrum: A bis G)  
 Energieverbrauch/Jahr: 246 kWh  
 Gerät (BxHxT): 595 x 1.855 x 651 mm  
 Gewicht: 72 kg

Verbindungssatz für KT 3700 optional erhältlich





## GN 2622

NO FROST GEFRIERSCHRANK

- No Frost - kein Abtauen notwendig
- LED Display
- LED Innenbeleuchtung
- Easy Open Türgriff

Nutzzinhalten: 274 L  
 Geräuschpegel: C | 39 dB(A)  
 Energieeffizienzklasse: D (Spektrum: A bis G)  
 Energieverbrauch/Jahr: 197 kWh  
 Gerät (BxHxT): 600 x 1.850 x 650 mm  
 Gewicht: 68 kg



## GN 2272

NO FROST GEFRIERSCHRANK

- No Frost - kein Abtauen notwendig
- als Kühl- oder Gefrierschrank verwendbar
- LED Display

Nutzzinhalten: 238 L  
 Geräuschpegel: C | 41 dB(A)  
 Energieeffizienzklasse: E (Spektrum: A bis G)  
 Energieverbrauch/Jahr: 234 kWh  
 Gerät (BxHxT): 595 x 1.722 x 632 mm  
 Gewicht: 62,5 kg



## GN 2050

NO FROST GEFRIERSCHRANK

- No Frost - kein Abtauen notwendig
- Versenkter Türgriff
- elektronische Temperaturregelung

Nutzzinhalten: 204 L  
 Geräuschpegel: C | 39 dB(A)  
 Energieeffizienzklasse: D (Spektrum: A bis G)  
 Energieverbrauch/Jahr: 177 kWh  
 Gerät (BxHxT): 540 x 1.680 x 590 mm  
 Gewicht: 54 kg



## GN 1752

NO FROST GEFRIERSCHRANK

- No Frost - kein Abtauen notwendig
- LED Innenbeleuchtung
- Versenkter Türgriff
- Elektronische Temperaturregelung

Nutzzinhalten: 175 L  
 Geräuschpegel: C | 41 dB(A)  
 Energieeffizienzklasse: E (Spektrum: A bis G)  
 Energieverbrauch/Jahr: 212 kWh  
 Gerät (BxHxT): 540 x 1.455 x 595 mm  
 Gewicht: 51 kg



## Große Klappe, viel Dahinter.

Passen genau zu Ihren Bedürfnissen. Unsere **NABO GEFRIERSCHRÄNKE** überzeugen mit zeitlosem Design und innovativen Technologien. Egal welche Anforderungen Sie an Ihr Gefriergerät haben, unsere Geräte stehen Ihnen in verschiedenen Größen und Ausstattungen zur Verfügung.



### GS 1671 GEFRIERSCHRANK

Hochwertiger Türgriff  
Magnetische Türdichtung  
1 Schnellzugriffs-Fach  
Mechanische Temperaturregelung

Nutzzinhalt: 165 L  
Geräuschpegel: C | 40 dB(A)  
Energieeffizienzklasse: E (Spektrum: A bis G)  
Energieverbrauch/Jahr: 188 kWh  
Gerät (BxHxT): 550 x 1.434 x 588 mm  
Gewicht: 43,5 kg



### GS 1531 GEFRIERSCHRANK

\*\* Gefrierfach - 12 Liter  
Versenckter Türgriff  
Magnetische Türdichtung  
Mechanische Temperaturregelung  
1 Kippfach

Nutzzinhalt: 160 L  
Geräuschpegel: D | 42 dB(A)  
Energieeffizienzklasse: E (Spektrum: A bis G)  
Energieverbrauch/Jahr: 183 kWh  
Gerät (BxHxT): 550 x 1.420 x 550 mm  
Gewicht: 40 kg



## GS 2087

GEFRIERSCHRANK

LED Display  
 Stylisher Türgriff  
 Alarm bei Temperaturanstieg  
 Eco-Modus  
 Schnellgefrieren  
 4 Laden

Nutzzinhalt: 91 L  
 Geräuschpegel: C | 40 dB(A)  
 Energieeffizienzklasse: D (Spektrum: A bis G)  
 Energieverbrauch/Jahr: 133 kWh  
 Gerät (BxHxT): 550 x 850 x 580 mm  
 Gewicht: 33 kg



## GS 1089

GEFRIERSCHRANK

Versenkter Türgriff  
 Mechanische Temperaturregelung  
 4 Laden

Nutzzinhalt: 91 L  
 Geräuschpegel: C | 40 dB(A)  
 Energieeffizienzklasse: D (Spektrum: A bis G)  
 Energieverbrauch/Jahr: 133 kWh  
 Gerät (BxHxT): 550 x 850 x 580 mm  
 Gewicht: 33 kg



## GS 1066

GEFRIERSCHRANK

Versenkter Türgriff  
 Mechanische Temperaturregelung  
 2 Laden & 1 Kippfach

Nutzzinhalt: 61 L  
 Geräuschpegel: C | 39 dB(A)  
 Energieeffizienzklasse: E (Spektrum: A bis G)  
 Energieverbrauch/Jahr: 156 kWh  
 Gerät (BxHxT): 475 x 842 x 448 mm  
 Gewicht: 22 kg



## GR 1090

RETRO-GEFRIERSCHRANK

stylishes Retro-Design  
 seitlicher Türgriff  
 Frontseitige Temperaturregelung  
 3 Laden

Nutzzinhalt: 94 L  
 Geräuschpegel: C | 40 dB(A)  
 Energieeffizienzklasse: F (Spektrum: A bis G)  
 Energieverbrauch/Jahr: 195 kWh  
 Gerät (BxHxT): 562 x 840 x 530 mm  
 Gewicht: 27,1 kg



## GB 452

GEFRIERBOX

kompakte Abmessungen  
 herausnehmbarer Gitterboden

Nutzzinhalt: 33 L  
 Geräuschpegel: C | 40 dB(A)  
 Energieeffizienzklasse: F (Spektrum: A bis G)  
 Energieverbrauch/Jahr: 185 kWh  
 Gerät (BxHxT): 440 x 510 x 470 mm  
 Gewicht: 14 kg



## Groß im Volumen und sparsam im Verbrauch.

Lagern Sie Ihre Lebensmittel unter den besten Bedingungen. Die **NABO GEFRIER-TRUHEN** sind echte Alleskönner. Neben dem geringen Stromverbrauch punkten sie auch mit platzsparenden Abmessungen, aber dennoch viel Platz für Ihre Lebensmittel.



LED Display

### GT 2950 GEFRIERTRUHE

Elektronische Temperaturregelung  
LED Display mit Temperaturanzeige  
2 herausnehmbare Ablagekörbe  
Leichtlaufräder  
Schnellgefrierfunktion

Nutzzinhalt: 295 L  
Geräuschpegel: D | 43 dB(A)  
Energieeffizienzklasse: E (Spektrum: A bis G)  
Energieverbrauch/Jahr: 229 kWh  
Gerät (BxHxT): 1.115 x 885 x 700 mm  
Gewicht: 41 kg



LED Display

### GT 2052 GEFRIERTRUHE

Elektronische Temperaturregelung  
LED Display mit Temperaturanzeige  
kompakte Abmessungen  
1 Gefrierkorb  
Schnellgefrierfunktion

Nutzzinhalt: 198 L  
Geräuschpegel: C | 41 dB(A)  
Energieeffizienzklasse: E (Spektrum: A bis G)  
Energieverbrauch/Jahr: 200 kWh  
Gerät (BxHxT): 853 x 870 x 550 mm  
Gewicht: 26,5 kg



### GT 1095 GEFRIERTRUHE

Mechanische Temperaturregelung  
kompakte Abmessungen  
1 Gefrierkorb  
Leichtlaufräder

Nutzzinhalt: 95 L  
Geräuschpegel: C | 40 dB(A)  
Energieeffizienzklasse: E (Spektrum: A bis G)  
Energieverbrauch/Jahr: 167 kWh  
Gerät (BxHxT): 546 x 854 x 479 mm  
Gewicht: 22 kg



# Die neuen Küchengeräte.

Die **NABO KÜCHENGERÄTE** dürfen in keiner Wohnung fehlen. Mit ihren zeitlosen Designs überzeugen sie optisch, mit ihren innovativen Technologien sowie kinderleichter Bedienung bereichern unsere Küchengeräte garantiert Ihr Leben. Ob der flüsterleise und wassersparende Geschirrspüler oder unsere modernen und autarken Kochfelder – erleben Sie unsere Geräte mit höchster Qualität und Funktion.

## HIGHLIGHTS

### ENERGIE-EFFIZIENZ-KLASSE

Gut für Sie und gut für die Umwelt. Wir versuchen die Energieklassen unserer Haushaltsgeräte so gering wie möglich zu halten.

### Besonders Leise

Zuhause soll man sich rundum wohlfühlen. Umso wichtiger ist uns deshalb, dass die Lautstärke der **NABO KÜCHENGERÄTE** so gering als möglich ist.



## Top ausgestattet und alles auf einen Blick.

Die **NABO KÜCHENGERÄTE** sind die perkten Alleskönner. Dank raffinierter Funktionen und modernster Technik passen sich die Geräte optimal Ihren Bedürfnissen an und werden zum perfekten Alltagsbegleiter.



### EMAILLE-BESCHICHTUNG

Dank der Emaille-Beschichtung lassen sich die NABO BACKÖFEN mühelose und zeitsparend reinigen. Schmutzablagerungen haben keine Chance mehr.



### OPTIMIERTE UMLUFTTROCKUNG

Die integrierte Umlufttrocknung dörft und trocknet Ihre Lebensmittel besonders schonend. So bleibt der Geschmack dort, wo er hingehört.



### KOMPAKTE ABMESSUNGEN

Dank der kompakten Größe passen die NABO Mikrowellen auch in die kleinste Küche und ermöglichen die Zubereitung von größeren Gerichten.





### HOMEFRY FUNKTION

Die Homefry-Funktion kombiniert einen Grill mit der Heißluftzirkulation, so dass die Speisen mit nur einem Tropfen Öl innen und außen knusprig gegart werden.



### UMLUFT ODER ABLUFT

Je nach den Gegebenheiten in Ihrer Küche können Sie zwischen Abluft oder Umluftbetrieb wählen. Die NABO Dunstabzugshauben sind da ganz flexibel.



### BESONDERS LEISTE

Die Küche ist heutzutage ein zentraler Treffpunkt. Umso wichtiger ist uns deshalb, dass die Lautstärke der NABO Küchengeräte so gering als möglich ist.



Die **NABO KÜCHENGERÄTE** bieten mit über 20 Modellen ein umfangreiches Angebot an Größen und Ausstattungsvarianten.

So finden Sie das am besten zu Ihren Bedürfnissen passende Kühlgerät.



**HIGHLIGHTS**

**SELBSTREINIGEND**

Mit der Selbstreinigungsfunktion wird das Gerät schonend gereinigt und bis zu 99 % aller Bakterien entfernt.





**4°-GARRAUMKUPPEL**

Dank des besonderen Designs der Garraumkuppel wird das Rücktropfen des Kondenswassers verhindert und Ihre Speisen werden dadurch nicht verwässert.

## Knackig und aromatisch im Geschmack.

Mit dem **NABO DAMPFBACKOFEN** bereiten Sie nicht nur Ihre Lieblingsgerichte schonend und natürlich zu, sondern Sie können auch Babyfläschchen desinfizieren und Gerichte einkochen. Alle Aromen, Vitamine und Nährstoffe sowie das Aussehen der Lebensmittel bleiben durch das Garen im heißen Dampf erhalten.



-  **1.800 W** Leistung
-  **5 Leistungs-**Stufen
-  **Easy** Clean
-  **Heißluft** Funktion

**DBO 2900**  
DAMPFBACKOFEN

- 5 Leistungsstufen erzeugt 100°C heißen Dampf in nur 120 Sek.
- Gleichmäßige und schnelle 230°C Heißluftumwälzung
- Grill / Konvektionsfunktion
- Automatische Temperaturregelung
- 4°-Garraumkuppen zur Kondenswasserableitung
- Wasserauffangbehälter

- 
- Nutzhalt: 20 Liter
  - 1 Liter Wassertank
  - 1.800 Watt Dampfleistung
  - Gerät (BxHxT): 440 x 340 x 412 mm
  - Gewicht: 13,6 kg



Wärmen Sie Ihre Speisen in nur wenigen Minuten bei mittlerer Stufe. Ihre Speisen schmecken wie frisch gekocht. Ebenso können Sie tiefgekühlte Speisen schonend, schnell und gleichmäßig auftauen.



Mit dem DBO 2900 kann während des Kochens nichts anbrennen oder übergehen, da sich die Wärme gleichmäßig im Ofen verteilt. Er ist Grill, Heißluftofen und Dampfgarer in Einem.

**HIGHLIGHTS****UMLUFTTROCKUNG**

Die integrierte Umlufttrocknung dörft und trocknet Ihre Lebensmittel besonders schonend. So bleibt der Geschmack dort, wo er hingehört.

**VITAMINE BLEIBEN ERHALTEN**

Bis zu 97% der Vitamine und Mineralien bleiben beim Dörren erhalten. Wer sein Dörrgut ohne chemische Lebensmittelzusätze genießen möchte, trocknet am besten selbst.

## Einfach mal selber machen.

Der überaus platz- und energiesparende **NABO DÖRRAUTOMAT** dörft und trocknet alles, was auf den Einlegeboden kommt – gerne auch über Nacht. Nahezu geräuschlos werden auf fünf Etagen köstliche Snacks und Müsliriegel produziert. Am nächsten Morgen einfach die kleinen Köstlichkeiten zur Arbeit mitnehmen oder den Kindern als Pausensnack mitgeben.



LED Display



5 Leistungs-Stufen

### DA 400 DÖRRAUTOMAT

LCD Display  
 Programmierbarer Timer  
 Einstellbare Temperaturen 35-70°C  
 5 stapelbare Ablagefächer  
 optimierte Umlufttrocknung  
 Kunststoffgehäuse mit hochwertiger Edelstahlblende  
 Gerät (BxHxT): 320 x 245 x 215 mm  
 Gewicht: 6,1 kg



Im Zusammenspiel aus leistungsstarkem Heizelement und Gebläse trocknet der DA 400 Dörrautomat Obst, Gemüse, Kräuter, ja sogar Fisch und Fleisch – schonend und gleichmäßig auf 5 separaten Ebenen.



### HIGHLIGHTS

#### HOMEFRY-FUNKTION

Die Homefry-Funktion kombiniert einen Grill mit der Heißluftzirkulation, so dass die Speisen mit nur einem Tropfen Öl innen und außen knusprig gegart werden.

#### KOMPAKTE GRÖSSE

Dank der kompakten Größe passen die **NABO MIKROWELLEN** auch in die kleinste Küche und ermöglichen die Zubereitung von größeren Gerichten.

## Die Allround-Talente für Ihre Küche.

Mit ihrem zeitlos eleganten Design und hochwertigen Materialien sind **NABO MIKROWELLEN** die beste Wahl für eine moderne Küche. Eine große Auswahl an Funktionen sorgen für größeren Bedienkomfort und mehr Zubereitungsoptionen.



**JETZT NEU**  
mit Homefry-Funktion

-  **1.800 W**  
Leistung
-  **Leistungs-**  
Stufen
-  **Easy**  
Clean
-  **Heißluft**  
& Grill
-  **Homefry**  
Funktion





### MWO 2900

MIKROWELLENOFEN MIT HOMEFRY- UND GRILLFUNKTION

10 Autoprogramme und 9 Homefry-Programme  
Grillfunktion, Energiesparmodus  
Digitale Bedienung, Auftauen Zeit/Gewicht  
Elektronischer Timer, Schnellstart

Drehteller Durchmesser 315 mm  
Nettoinhalt Garraum 29 Liter  
Nennleistung: 1.000 W  
Grillleistung: 1.000 W  
Konvektionsleistung: 2100 W  
Gerät (BxHxT): 565 x 305 x 455 mm  
Gewicht: 18 kg



-  900 W Leistung
-  Heißluft & Grill
-  LED Display
-  5 Leistungsstufen





### MWO 2505

MIKROWELLE M. HEISSLUFT & GRILL

- 10 Autoprogramme
- 5 Leistungsstufen
- Grillfunktion & Heißluft
- 4 Kombinationsprogramme
- Auftauen Zeit/Gewicht
- Elektronischer Timer

Drehteller Durchmesser 288 mm  
 Nettoinhalt Garraum 25 Liter  
 Nennleistung: 900 W  
 Grillleistung: 1.000 W  
 Heißluft: 2.100 W  
 Gerät (BxHxT): 495 x 290 x 435 mm  
 Gewicht: 14,7 kg



-  900 W Leistung
-  Grillfunktion
-  5 Leistungsstufen
-  Eco Funktion
-  LED Display

### MWO 2800

MIKROWELLE M. GRILL

- 8 Autoprogramme
- 5 Leistungsstufen
- Grillfunktion
- Energiesparmodus
- Auftauen Zeit/Gewicht
- Elektronischer Timer

Drehteller Durchmesser 288 mm  
 Nettoinhalt Garraum 28 Liter  
 Nennleistung: 900 W  
 Grillleistung: 1.000 W  
 Gerät (BxHxT): 495 x 295 x 405 mm  
 Gewicht: 13,6 kg



-  800 W Leistung
-  5 Leistungsstufen
-  LED Display
-  Grillfunktion

### MWO 2002

MIKROWELLE MIT GRILLFUNKTION

- 8 Autoprogramme
- 5 Leistungsstufen
- Grillfunktion
- Energiesparmodus
- Auftauen Zeit/Gewicht
- Elektronischer Timer

Drehteller Durchmesser 255 mm  
 Nettoinhalt Garraum 20 Liter  
 Nennleistung: 800 W  
 Grillleistung: 1.000 W  
 Gerät (BxHxT): 440 x 259 x 360 mm  
 Gewicht: 12 kg



-  800 W Leistung
-  5 Leistungsstufen
-  LED Display
-  Grillfunktion

### MWO 2001

MIKROWELLE MIT GRILLFUNKTION

- 8 Autoprogramme
- Grillfunktionen
- 5 Leistungsstufen
- Auftauen Zeit/Gewicht

Drehteller Durchmesser 255 mm  
 Nettoinhalt Garraum 20 Liter  
 Eingangsleistung: 1.270 W  
 Ausgangsleistung: 800 W  
 Grillleistung: 1.000 W  
 Gerät (BxHxT): 439,5 x 258,2 x 355 mm  
 Gewicht: 13 kg



-  700 W Leistung
-  5 Leistungsstufen

### MWO 2005

MIKROWELLE

- 5 Leistungsstufen
- Mechanischer Timer

Drehteller Durchmesser 255 mm  
 Nettoinhalt Garraum 20 Liter  
 Nennleistung: 1.050 W  
 Gerät (BxHxT): 439,5 x 258,2 x 340 mm  
 Gewicht: 12 kg



## MWE 2080

EINBAUMIKROWELLE MIT GRILLFUNKTION

- 8 Autoprogramme
- 5 Leistungsstufen
- Grillfunktion (2 Kombiprogramme)
- Auftauen Zeit/Gewicht
- elektronischer Timer
- Dark Inox

Drehteller Durchmesser 245 mm  
 Nettoinhalt Garraum 20 Liter  
 Nennleistung: 800 W  
 Grillleistung: 1.000 W  
 Gerät (BxHxT): 595 x 388 x 338 mm  
 Gewicht: 15,5 kg

## MWE 2050

EINBAUMIKROWELLE MIT GRILLFUNKTION

- 10 Autoprogramme
- 5 Leistungsstufen
- Grillfunktion (4 Kombiprogramme)
- Auftauen Zeit/Gewicht
- elektronischer Timer
- Edelstahl

Drehteller Durchmesser 245 mm  
 Nettoinhalt Garraum 20 Liter  
 Nennleistung: 800 W  
 Grillleistung: 1.000 W  
 Gerät (BxHxT): 594 x 382 x 330 mm  
 Gewicht: 15,5 kg

### MONTAGE

Vergewissern Sie sich, dass genug Freiraum für die Geräteabmessung und die benötigten Luftzirkulationsfreiräume zur Verfügung steht.

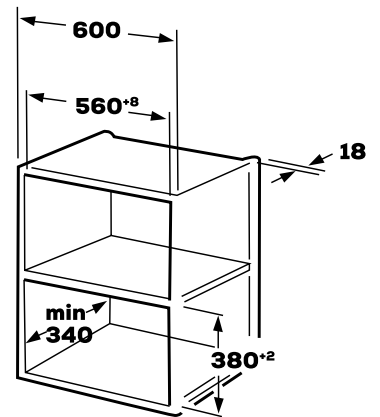

## MWU 2055

UNTERBAUMIKROWELLE M. GRILLFUNKTION

- 8 Autoprogramme
- 5 Leistungsstufen
- Grillfunktion
- Kombiprogramm (Mikro & Grill)
- Unterbaufähig
- Elektronischer Timer
- Edelstahl

Drehteller Durchmesser 255 mm  
 Nettoinhalt Garraum 20 Liter  
 Nennleistung: 800 W  
 Grillleistung: 1.000 W  
 Gerät (BxHxT): 385 x 461 x 290 mm  
 Gewicht: 12 kg

## MWU 2015

UNTERBAUMIKROWELLE

- 5 Leistungsstufen
- Auftauen Zeit/Gewicht
- Mechanischer Timer
- Unterbaufähig

Drehteller Durchmesser 255 mm  
 Nettoinhalt Garraum 20 Liter  
 Nennleistung: 700 W  
 Gerät (BxHxT): 439,5 x 258,2 x 340 mm  
 Gewicht: 12 kg

## MWU 2010

UNTERBAUMIKROWELLE

- 5 Leistungsstufen
- Auftauen Zeit/Gewicht
- Mechanischer Timer
- Unterbaufähig

Drehteller Durchmesser 255 mm  
 Nettoinhalt Garraum 20 Liter  
 Nennleistung: 700 W  
 Gerät (BxHxT): 439,5 x 258,2 x 340 mm  
 Gewicht: 12 kg



**HS 4062**  
EINBAUHERDSET

7 Programme  
Herdset mit Cerankochfeld  
Seitengitter mit Teleskopauszug  
Versenkbare Drehknöpfe  
Restwärmeanzeige

Backofenvolumen: 69 Liter  
Energieeffizienzklasse: A (Spektrum A+++ bis D)  
Energieverbrauch Konventionell: 0,87 kWh  
Umluft: 0,79 kWh  
Ofen (BxHxT): 595 x 595 x 575 mm  
Gewicht Ofen: 35 kg  
Kochfeld (BxHxT): 590 x 41 x 520 mm



## Mehr Freude am Zubereiten.

Mit den **NABO BACKÖFEN UND HERDSETS** kochen Sie mit all Ihren Sinnen. Kombinieren Sie Ihre Traumküche mit unseren innovativen Geräten, die in unterschiedlichen Größen und Formen erhältlich sind und sich genau in Ihr individuelles Designkonzept integrieren lassen.

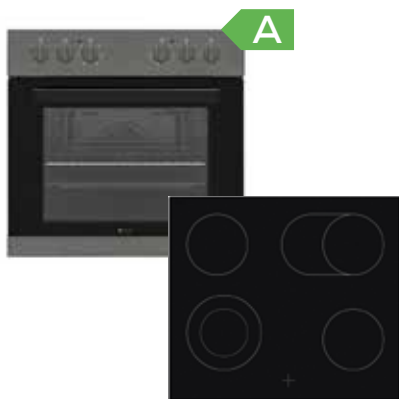

**HS 5000**  
EINBAUHERDSET

6 Programme  
Herdset mit Schott Ceran™ Kochfeld  
Email-Beschichtung im Garraum  
Restwärmeanzeige

Backofenvolumen: 65 Liter  
Energieeffizienzklasse: A (Spektrum A+++ bis D)  
Energieverbrauch Konventionell: 0,86 kWh  
Umluft: 0,78 kWh  
Ofen (BxHxT): 595 x 595 x 575 mm  
Gewicht Ofen: 35 kg  
Kochfeld (BxHxT): 590 x 41 x 520 mm

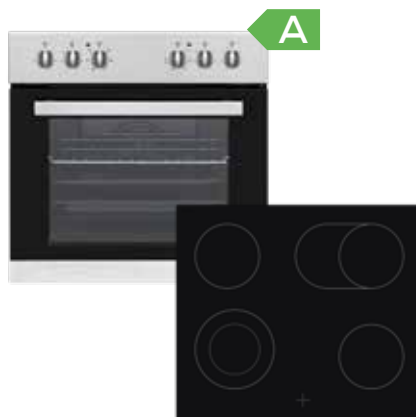

**HS 4000**  
EINBAUHERDSET

5 Programme  
Herdset mit Cerankochfeld  
Email-Beschichtung im Garraum  
Restwärmeanzeige

Backofenvolumen: 65 Liter  
Energieeffizienzklasse: A (Spektrum A+++ bis D)  
Energieverbrauch Konventionell: 0,94 kWh  
Umluft: 0,83 kWh  
Ofen (BxHxT): 595 x 595 x 550 mm  
Gewicht Ofen: 35 kg  
Kochfeld (BxHxT): 590 x 41 x 520 mm



**EBO 6400**  
EINBAUBACKOFEN AUTARK

6 Programme  
versenkbare Drehknöpfe  
Email-Beschichtung im Garraum  
2-fach Verglasung

Backofenvolumen: 65 Liter  
Energieeffizienzklasse: A (Spektrum A+++ bis D)  
Energieverbrauch Konventionell: 0,86 kWh  
Kochfeld (BxHxT): 595 x 595 x 570 mm

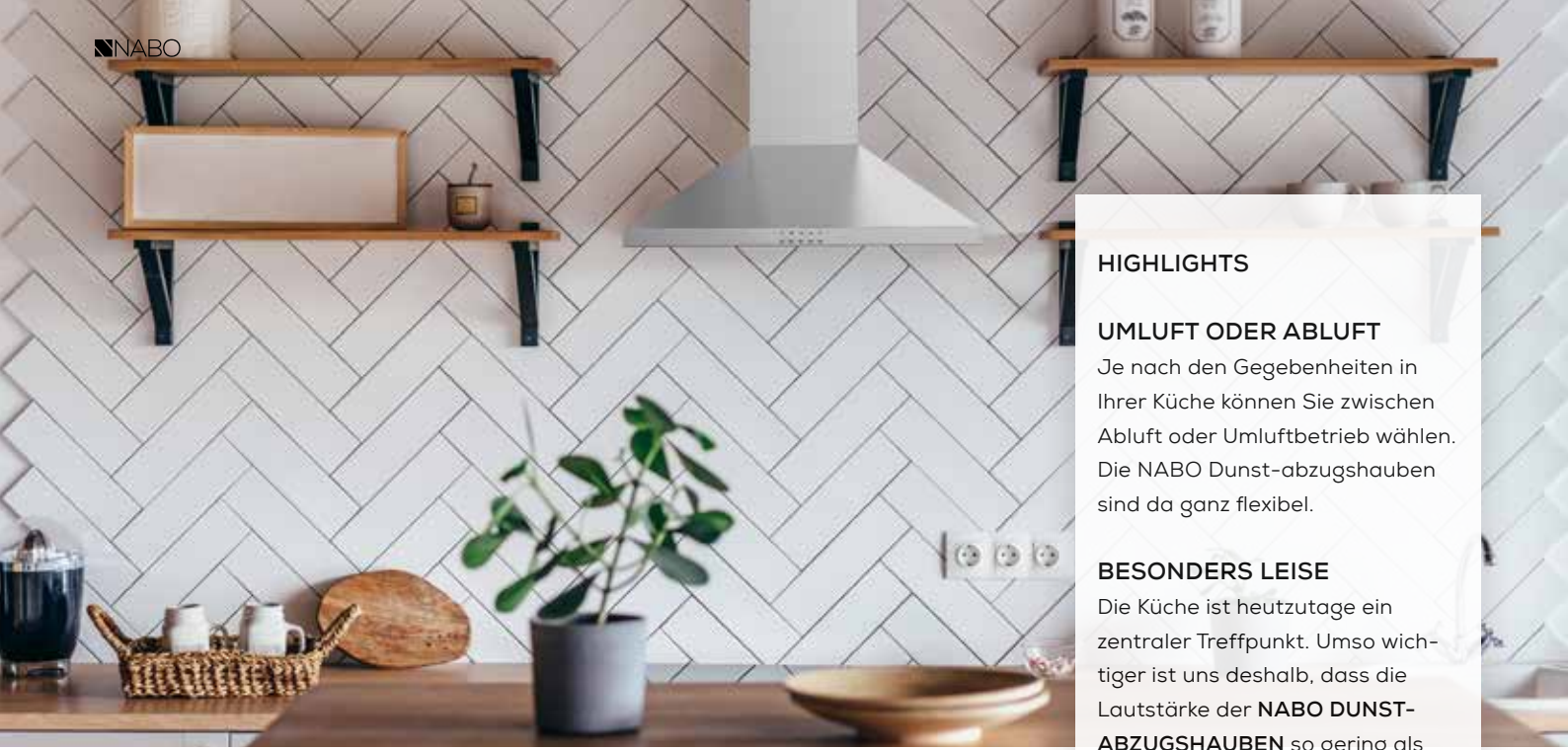

**HIGHLIGHTS**

**UMLUFT ODER ABLUFT**

Je nach den Gegebenheiten in Ihrer Küche können Sie zwischen Abluft oder Umluftbetrieb wählen. Die NABO Dunst-abzugshauben sind da ganz flexibel.

**BESONDERS LEISE**

Die Küche ist heutzutage ein zentraler Treffpunkt. Umso wichtiger ist uns deshalb, dass die Lautstärke der **NABO DUNST-ABZUGSHAUBEN** so gering als möglich ist.

## FrISChe Luft auf die leise Art.

Freuen Sie sich darauf, in einer angenehmen und gut belüfteten Umgebung zu kochen. Das starke Ventilationssystem der **NABO DUNSTABZUGSHAUBEN** filtert blitzschnell Dämpfe und Gerüche, sodass sie gar keine Chance haben sich in Ihren Möbeln und Textilien festzusetzen.



### DAK 6010

KAMINHAUBE

- Touch Control Bedienung
- Umluft- und Abluftbetrieb
- 3 Gebläsestufen
- LED Beleuchtung
- Spülmaschinengeeigneter Aluminiumfettfilter

Leistung max. 750 m<sup>3</sup>/h  
 Lüftungseffizienzklasse: E  
 Beleuchtungseffizienz: A  
 Fettabscheidegrad: D  
 Geräuschpegel: 67 dB(A)  
 Energieeffizienzklasse: D (Spektrum A+++ bis D)  
 Energieverbrauch/Jahr: 89 kWh  
 Gerät (BxHxT): 600 x 750 x 450 mm  
 Gewicht: 10,6 kg

*Aktivkohlefilter optional erhältlich*



### DAK 6000

KAMINHAUBE

- Bedienung durch Drucktasten
- Umluft- und Abluftbetrieb
- 3 Gebläsestufen
- LED Beleuchtung
- Spülmaschinengeeigneter Aluminiumfettfilter

Leistung max. 333 m<sup>3</sup>/h  
 Lüftungseffizienzklasse: D  
 Beleuchtungseffizienz: A  
 Fettabscheidegrad: C  
 Geräuschpegel: 67 dB(A)  
 Energieeffizienzklasse: B (Spektrum A+++ bis D)  
 Energieverbrauch/Jahr: 27 kWh  
 Gerät (BxHxT): 598 x 940 x 448 mm  
 Gewicht: 7 kg

*Aktivkohlefilter optional erhältlich*



### DAF 6000

FLACHSCHIRMHAUBE

- Ausziehbar
- Bedienung durch Kipptasten
- Umluft- und Abluftbetrieb
- 2 Gebläsestufen
- LED Beleuchtung
- Spülmaschinengeeigneter Aluminiumfettfilter

Leistung max. 400 m<sup>3</sup>/h  
 Lüftungseffizienzklasse: E  
 Beleuchtungseffizienz: A  
 Fettabscheidegrad: E  
 Geräuschpegel: 65 dB(A)  
 Energieeffizienzklasse: C (Spektrum A+++ bis D)  
 Energieverbrauch/Jahr: 40,3 kWh  
 Gerät (BxHxT): 598 x 195 x 300-460 mm  
 Gewicht: 7 kg

*Aktivkohlefilter optional erhältlich*





## Eine saubere Sache.

Entdecken Sie die Zukunft des Geschirrspülers mit unseren energieeffizienten Geschirrspülern. Mit modernster Technologie und innovativen Programmen sparen Sie nicht nur Zeit, sondern auch Energie. Unsere Geräte bieten höchste Effizienz und schonen die Umwelt.

### HIGHLIGHTS

#### DUAL PRO WASH

Die DualPro Wash Funktion hilft dabei, den Wasserdruck optimal auf beide Spülarme zu verteilen. So wird das Geschirr optimal gereinigt.

#### SCHUTZ VOR WASSERSCHÄDEN

Mit dem Aquastoppschlauch sind Sie vor Wasserschäden geschützt. Denn der Aqua Stop sperrt den Wasserzufluss und schaltet die Spülmaschine aus, sobald eine Störung erkannt wird.

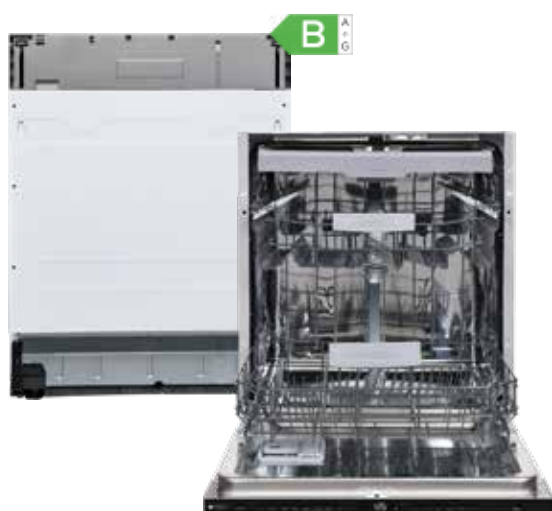

### GSV 1300

GESCHIRrspÜLER VOLLINTEGRIERBAR

9 Programme  
7 Spültemperaturen  
14 Maßgedecke  
LED Display  
AutoDoor  
WaterBox  
Besteckschublade  
Warnlampe für Salz und Klarspüler

Geräuschpegel: C | 49 dB(A)  
Energieeffizienzklasse: B (Spektrum: A bis G)  
Energieverbrauch\* 100 Zyklen: 65 kWh/Jahr  
1 Zyklus: 0,645 kWh/Jahr  
Wasserverbrauch/Zyklus\*: 9 Liter  
Gerät (BxHxT): 598 x 820 x 550 mm  
Gewicht: 38 kg



Die WaterBox-Technologie bietet den aktuell niedrigsten Wasserverbrauch für 14 Gedecke mit nur 5,4 Litern. Die WaterBox entnimmt das letzte saubere Spülwasser, filtert es und speichert es in einer isolierten Box, um es beim nächsten Spülgang wieder zu verwenden.



AutoDoor ist eine Technologie, die die Trocknungseffizienz erhöht, indem die Tür des Geschirrspülers am Ende des Programms geöffnet wird, um die heiße Luft freizusetzen und so Energie zu sparen.

\* basiert auf dem Eco-Programm.

\*\* Energieverbrauch in kWh [pro Betriebszyklus] im Eco-Programm bei Kaltwasseranschluss.

\*\*\* Wasserverbrauch in Litern [pro Betriebszyklus] im Eco-Programm.

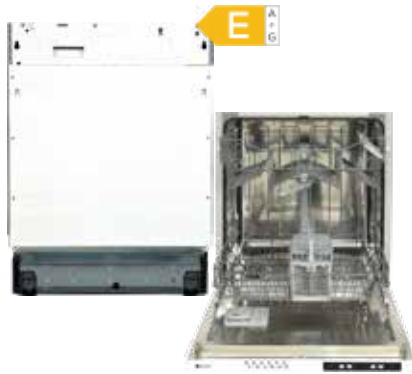

- LED Display
- Eco Funktion

### GSV 1261

GESCHIRRSPÜLER VOLLINTEGRIERBAR

- 6 Programme
- 4 Spültemperaturen
- 12 Maßgedecke
- Warnlampe für Salz und Klarspüler
- herausnehmbarer Besteckkorb
- Startzeitverzögerung

Geräuschpegel: C | 49 dB(A)  
 Energieeffizienzklasse: E (Spektrum: A bis G)  
 Energieverbrauch\* 100 Zyklen: 92 kWh/Jahr  
 1 Zyklus: 0,90 kWh/Jahr  
 Wasserverbrauch/Zyklus\*: 12 Liter  
 Gerät (BxHxT): 598 x 820x 550 mm  
 Gewicht: 38 kg



- LED Display
- Eco Funktion
- Ultra Slim

### GSV 1046

GESCHIRRSPÜLER VOLLINTEGRIERBAR

- 6 Programme
- 4 Spültemperaturen
- 10 Maßgedecke
- Warnlampe für Salz und Klarspüler
- herausnehmbarer Besteckkorb
- höhenverstellbarer Oberkorb

Geräuschpegel: C | 49 dB(A)  
 Energieeffizienzklasse: E (Spektrum: A bis G)  
 Energieverbrauch\* 100 Zyklen: 76 kWh/Jahr  
 1 Zyklus: 0,74 kWh/Jahr  
 Wasserverbrauch/Zyklus\*: 11 Liter  
 Gerät (BxHxT): 448 x 820 x 550 mm  
 Gewicht: 32 kg

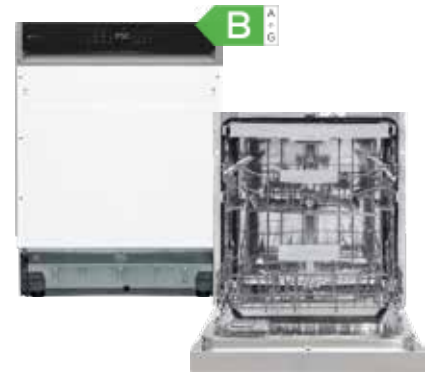

- WaterBox
- Auto Door
- DualPro Wash

### GSI 1600

GESCHIRRSPÜLER INTEGRIERBAR

- 8 Programme
- 7 Spültemperaturen
- 14 Maßgedecke
- AutoDoor
- WaterBox
- Turbo Trocknung

Geräuschpegel: B | 44 dB(A)  
 Energieeffizienzklasse: B (Spektrum: A bis G)  
 Energieverbrauch\* 100 Zyklen: 65 kWh/Jahr  
 1 Zyklus: 0,65 kWh/Jahr  
 Wasserverbrauch/Zyklus\*: 9 Liter  
 Gerät (BxHxT): 598 x 820 x 570 mm  
 Gewicht: 41 kg



- LED Display
- Eco Funktion

### GSI 1510

GESCHIRRSPÜLER INTEGRIERBAR

- 9 Programme
- 5 Spültemperaturen
- 15 Maßgedecke
- LED Display mit Startzeitvorwahl
- herausnehmbarer Besteckkorb & Bestecklade

Geräuschpegel: C | 49 dB(A)  
 Energieeffizienzklasse: E (Spektrum: A bis G)  
 Energieverbrauch\* 100 Zyklen: 97 kWh/Jahr  
 1 Zyklus: 0,965 kWh/Jahr  
 Wasserverbrauch/Zyklus\*: 9 Liter  
 Gerät (BxHxT): 600 x 820 x 570 mm  
 Gewicht: 41 kg



- Eco Funktion

### GSI 1211

GESCHIRRSPÜLER INTEGRIERBAR

- 6 Programme
- 4 Spültemperaturen
- 12 Maßgedecke
- Warnlampe für Salz und Klarspüler
- herausnehmbarer Besteckkorb

Geräuschpegel: C | 49 dB(A)  
 Energieeffizienzklasse: E (Spektrum: A bis G)  
 Energieverbrauch\* 100 Zyklen: 92 kWh/Jahr  
 1 Zyklus: 0,90 kWh/Jahr  
 Wasserverbrauch/Zyklus\*: 12 Liter  
 Gerät (BxHxT): 600 x 820 x 570 mm  
 Gewicht: 41 kg



- LED Display
- Auto Door
- Eco Funktion

### GSI 1050

GESCHIRRSPÜLER INTEGRIERBAR

- 8 Programme
- 7 Spültemperaturen
- 10 Maßgedecke
- AutoDoor
- herausnehmbarer Besteckkorb

Geräuschpegel: B | 44 dB(A)  
 Energieeffizienzklasse: D (Spektrum: A bis G)  
 Energieverbrauch\* 100 Zyklen: 67 kWh/Jahr  
 1 Zyklus: 0,674 kWh/Jahr  
 Wasserverbrauch/Zyklus\*: 9 Liter  
 Gerät (BxHxT): 448 x 820 x 570 mm  
 Gewicht: 32 kg



### GSI 1047

GESCHIRRPÜLER INTEGRIERBAR

- 6 Programme
- 3 Spültemperaturen
- 10 Maßgedecke
- herausnehmbarer Besteckkorb
- höhenverstellbarer Oberkorb

Geräuschpegel: C | 49 dB(A)  
 Energieeffizienzklasse: E (Spektrum: A bis G)  
 Energieverbrauch\* 100 Zyklen: 76 kWh/Jahr  
 1 Zyklus: 0,755 kWh/Jahr  
 Wasserverbrauch/Zyklus\*: 11 Liter  
 Gerät (BxHxT): 450 x 820x 570 mm  
 Gewicht: 32 kg



### GSF 1251

GESCHIRRPÜLER FREISTEHEND

- 5 Programme
- 3 Spültemperaturen
- 12 Maßgedecke
- Innenraum aus Edelstahl
- Warnlampe für Salz und Klarspüler
- herausnehmbarer Besteckkorb
- höhenverstellbarer Oberkorb

Geräuschpegel: C | 49 dB(A)  
 Energieeffizienzklasse: E (Spektrum: A bis G)  
 Energieverbrauch\* 100 Zyklen: 97 kWh/Jahr  
 1 Zyklus: 0,965 kWh/Jahr  
 Wasserverbrauch/Zyklus\*: 9 Liter  
 Gerät (BxHxT): 600 x 850 x 600 mm  
 Gewicht: 42,5 kg



### GSF 1045

GESCHIRRPÜLER FREISTEHEND

- 6 Programme
- 4 Spültemperaturen
- 10 Maßgedecke
- Innenraum aus Edelstahl
- Warnlampe für Salz und Klarspüler
- herausnehmbarer Besteckkorb

Geräuschpegel: C | 49 dB(A)  
 Energieeffizienzklasse: E (Spektrum: A bis G)  
 Energieverbrauch\* 100 Zyklen: 76 kWh/Jahr  
 1 Zyklus: 0,755 kWh/Jahr  
 Wasserverbrauch/Zyklus\*: 11 Liter  
 Gerät (BxHxT): 448 x 850 x 598 mm  
 Gewicht: 40 kg



## Die neue Wäschepflege-Serie.

Ihre Kleidung wird unsere **NABO WÄSCHEPFLEGE-PRODUKTE** lieben. Denn die Waschvollautomaten von NABO vereinen Design und Funktion auf höchstem Niveau und reinigen Ihre Wäsche schnell, schonend und leise mittels modernster Waschtechnologien. Mit den NABO TROCKNERN wird Ihre Kleidung pflegend, schnell und dabei stromsparend getrocknet.



### HIGHLIGHTS

#### ZAHLREICHE PROGRAMME

Durch die Vielzahl an neuen Programmen passen sich die NABO Wäschepflege-Produkte optimal Ihren Bedürfnissen und denen Ihrer Kleidung an.

#### LED DISPLAY

Dank der großen LED Displays haben Sie die volle Kontrolle über alle Programme und Funktionen Ihrer Waschmaschine und haben alles im Blick.



## Top ausgestattet und alles auf einen Blick.

Erleichtern Sie sich die Hausarbeit mit den **NABO WÄSCHEPFLEGE-PRODUKTEN**. Dank modernster Technik sparen damit nicht nur Zeit, sondern auch Energie und Wasser. Unsere Geräte sind mit höchster Effizienzklasse ausgezeichnet und sorgen so für ein angenehmes Waschergebnis bei niedrigem Energieverbrauch.



### ENERGY CONTROL

Über das LED Display haben Sie die volle Kontrolle über den aktuellen Energie- und Wasserbrauch.



### AUTODOSE FUNKTION

Die AutoDose-Funktion bietet eine bequeme Möglichkeit, Waschmittel und Weichspüler automatisch zu dosieren, anstatt dass der Benutzer jedes Mal manuell dosieren muss.



### ECHTE PLATZWUNDER

Mit einem Fassungsvermögen von bis zu 8 kg bieten die NABO WÄSCHEPFLEGE-PRODUKTE Platz für die gesamte Wäsche Ihrer Familie. Dadurch sparen Sie Zeit und Geld.



## ANGENEHM LEISE

Das innovative Anti-Vibrationsgehäuse reduziert unerwünschte Schwingungen und dadurch sind unsere Waschmaschinen besonders leise.



## DAMPFFUNKTION

Mit der Dampffunktion entfernen Sie lästige Gerüche, Bakterien und Allergene, frischen gleichzeitig Ihre Wäsche auf und minimieren Falten.



## ECO- U. ZEITSPARFUNKTION

Mit nur einem Tastendruck haben Sie die volle Kontrolle über den Energieverbrauch sowie die Programmzeit unserer neuesten Waschmaschinen.



Die **NABO WÄSCHEPFLEGE-SERIE** sind mit der neuesten Technik ausgestattet und in verschiedenen Ausstattungsvarianten verfügbar.

So finden Sie das am besten zu Ihren Bedürfnissen passende Gerät.



**HIGHLIGHTS**

**INVERTERMOTOR**

Dank des Invertermotors sind die NABO WASCHMASCHINEN besonders Leise und effizient.

**TWINJET SPRAY SYSTEM**

Das moderne TwinJet Spray System deckt einen großen Teil der Trommel ab, erreicht jeden Zentimeter Ihrer Wäsche und füllt die Wanne schnell auf – so hilft es Wasser und Energie zu sparen.

## Das Wellness-Programm für Ihre Wäsche.

Komfort, Leistung und Energieeffizienz: **NABO WASCHMASCHINEN** bieten Ihnen stets modernste Technik. Innovative Funktionen sorgen für optimale Ergebnisse und erleichtern Ihnen das Leben. Die intelligenten Waschmaschinen sind absolute Profis für eine optimale und effiziente Pflege Ihrer Wäsche.



### WM 1600

WASCHVOLLAUTOMAT 8KG

- 15 Programme
- Inverter Motor
- Auto Dose-Funktion
- Waschen mit Dampfunterstützung
- Schonende Pearl Trommelstruktur
- Twin Jet Waschsystem
- Energy Control
- Wahl der Dosierung von Waschmittel und Weichspüler
- Anti-Allergie Option & Programme
- Touch LED Display mit Restzeitanzeige

Geräuschpegel: B | 75 dB(A)  
 Schleuderklasse B | 1.400 U/Min.  
 Programmdauer\*\*\*: 211 Min.  
 Energieeffizienzklasse: A (Spektrum: A bis G)  
 Energieverbrauch\*: 37 kWh/100 Zyklen  
 Wasserverbrauch\*\*: 32 Liter  
 Gerät (BxHxT): 597 x 845 x 557 mm  
 Gewicht: 70 kg

\* basierend auf dem Standard Waschprogramm „Eco 40- 60° C“ bei vollständiger Befüllung.  
 \*\* Wasserverbrauch in Litern pro Betriebszyklus im Programm „eco 40-60“. Der tatsächliche Wasserverbrauch hängt von der jeweiligen Nutzung des Geräts und vom Härtegrad des Wassers ab.  
 \*\*\* bei Standardprogramm „Eco 40- 60°C“ vollständige / halbe / viertel der Nennkapazität.





- Fassungsvermögen
- 1.400 U/Min.
- LED Display

### WM 1565

WASCHVOLLAUTOMAT 8KG

- 15 Programme
- Inverter Motor
- Dampf-Funktion
- TwinJet Spraysystem
- Energy Control
- schonende Pearl Trommelstruktur

Geräuschpegel: B | 75 dB(A)  
 Schleuderklasse B | 1.400 U/Min.  
 Programmdauer\*\*\*: 218 Min.  
 Energieeffizienzklasse: A (Spektrum: A bis G)  
 Energieverbrauch\*: 37 kWh/100 Zyklen  
 Wasserverbrauch\*\*: 32 Liter  
 Gerät (BxHxT): 597 x 845 x 557 mm  
 Gewicht: 70 kg



- Fassungsvermögen
- 1.400 U/Min.
- LED Display

### WM 1460

WASCHVOLLAUTOMAT 7KG

- 15 Programme
- Inverter Motor
- Touch LED Display mit Restzeitanzeige
- Zeitsparfunktion
- Anti-Allergie-Programm

Geräuschpegel: C | 77 dB(A)  
 Schleuderklasse B | 1.400 U/Min.  
 Programmdauer\*\*\*: 208 Min.  
 Energieeffizienzklasse: A (Spektrum: A bis G)  
 Energieverbrauch\*: 45 kWh/100 Zyklen  
 Wasserverbrauch\*\*: 45 Liter  
 Gerät (BxHxT): 597 x 845 x 527 mm  
 Gewicht: 62,5 kg



- Twin Jet Funktion
- Steam Funktion

### WM 1535

WASCHVOLLAUTOMAT 8KG

- 15 Programme
- Inverter Motor
- Dampf-Funktion
- TwinJet Spraysystem
- Energy Control
- schonende Pearl Trommelstruktur

Geräuschpegel: B | 75 dB(A)  
 Schleuderklasse B | 1.400 U/Min.  
 Programmdauer\*\*\*: 211 Min.  
 Energieeffizienzklasse: B (Spektrum: A bis G)  
 Energieverbrauch\*: 37 kWh/100 Zyklen  
 Wasserverbrauch\*\*: 32 Liter  
 Gerät (BxHxT): 597 x 845 x 557 mm  
 Gewicht: 70 kg



- Fassungsvermögen
- 1.400 U/Min.
- LED Display

### WM 1420

WASCHVOLLAUTOMAT 6KG

- 15 Programme
- Inverter Motor
- Touch LED Display mit Restzeitanzeige
- Zeitsparfunktion
- Anti-Allergie-Programm

Geräuschpegel: C | 77 dB(A)  
 Schleuderklasse B | 1.200 U/Min.  
 Programmdauer\*\*\*: 208 Min.  
 Energieeffizienzklasse: A (Spektrum: A bis G)  
 Energieverbrauch\*: 45 kWh/100 Zyklen  
 Wasserverbrauch\*\*: 45 Liter  
 Gerät (BxHxT): 597 x 845 x 527 mm  
 Gewicht: 62,5 kg



- Fassungsvermögen
- 1.400 U/Min.
- LED Display

### WM 1513

WASCHVOLLAUTOMAT 7KG

- 15 Programme
- Inverter Motor
- Touch LED Display mit Restzeitanzeige
- Zeitsparfunktion
- Anti-Allergie-Programm

Geräuschpegel: B | 75 dB(A)  
 Schleuderklasse B | 1.400 U/Min.  
 Programmdauer\*\*\*: 208 Min.  
 Energieeffizienzklasse: B (Spektrum: A bis G)  
 Energieverbrauch\*: 52 kWh/100 Zyklen  
 Wasserverbrauch\*\*: 45 Liter  
 Gerät (BxHxT): 597 x 845 x 497 mm  
 Gewicht: 64 kg



- Fassungsvermögen
- Ultra Slim
- 1.200 U/Min.

### WM 1511

WASCHVOLLAUTOMAT 6KG

- 15 Programme
- ultaschlankes Design
- Inverter Motor
- Touch LED Display mit Restzeitanzeige
- Zeitsparfunktion
- Anti-Allergie-Programm

Geräuschpegel: B | 75 dB(A)  
 Schleuderklasse B | 1.200 U/Min.  
 Programmdauer\*\*\*: 198 Min.  
 Energieeffizienzklasse: B (Spektrum: A bis G)  
 Energieverbrauch\*: 49 kWh/100 Zyklen  
 Wasserverbrauch\*\*: 43 Liter  
 Gerät (BxHxT): 597 x 845 x 416 mm  
 Gewicht: 60,5 kg



## In trockenen Tüchern.

Lassen Sie sich von den **NABO TROCKNERN** faszinieren. Wärmepumpentrockner gehören zu den Kondensationstrocknern und sind mit einer speziellen Wärmepumpen-Technik ausgestattet. Anders als bei klassischen Kondensationstrocknern wird hier Energie in Form von Abwärme nicht in die Umgebung abgegeben, sondern bleibt für den Trocknungsprozess erhalten.



LED Display

### TW 8200

WÄRMEPUMPENTROCKNER 8KG

15 Programme  
LED Display mit Restzeitanzeige  
Einstellung der Trocknungszeit und des Trocknungsgrades auf Knopfdruck  
Trommelreversierung  
51 cm Türöffnung  
Knitterschutz

Geräuschpegel: 65 dB(A)  
Energieeffizienzklasse: A++  
(Spektrum: A+++ bis D)  
Energieverbrauch: 235 kWh/Jahr  
Gerät (BxHxT): 596 x 845 x 563 mm  
Gewicht: 43 kg



LED Display

### TW 7200

WÄRMEPUMPENTROCKNER 7KG

15 Programme  
LED Display mit Restzeitanzeige  
Startzeitverzögerung  
Einstellung der Trocknungsstufe auf Knopfdruck  
47cm Türöffnung  
Knitterschutz

Geräuschpegel: 65 dB(A)  
Energieeffizienzklasse: A++  
(Spektrum: A+++ bis D)  
Energieverbrauch: 211 kWh/Jahr  
Gerät (BxHxT): 596 x 845 x 523 mm  
Gewicht: 39,9 kg



LED Display





### TK 7001

KONDENSTROCKNER 7KG

15 Programme  
LED Display mit Restzeitanzeige  
Trommelbeleuchtung  
47cm Türöffnung  
Kondenswassertank & Ablaufschlauch

Geräuschpegel: 65 dB(A)  
Energieeffizienzklasse: B  
(Spektrum: A+++ bis D)  
Energieverbrauch: 504 kWh/Jahr  
Gerät (BxHxT): 596 x 845 x 523 mm  
Gewicht: 30,5 kg













	SBM 5525	SBS 5130	SBS 4395	SBS 4362	SBF 3960
					
MULTI-DOOR					
Farbe	VCM Edelstahl	VCM Edelstahl	Silber	VCM Edelstahl	VCM Edelstahl
Abmessungen netto B x H x T (mm)	909 x 1.900 x 690	900 x 1.770 x 660	900 x 1.770 x 590	900 x 1.770 x 590	713 x 1.808 x 731
Gewicht netto / Verpackung kg	111 / 121	92 / 100	75 / 82	75 / 82	89 / 98
EAN	9120095799007	9120095797768	9120095799533	9120095798819	9120095790516
Nutzzinhalt Gesamt	522 Liter	513 Liter	439 Liter	442 Liter	431 Liter
Nutzzinhalt Kühlen	343 Liter	344 Liter	288 Liter	291 Liter	294 Liter
Nutzzinhalt Gefrieren	179 Liter	169 Liter	151 Liter	151 Liter	137 Liter
Energieeffizienzklasse* (Energieeffizienzbereich: A bis G)	D	E	E	E	F
Energieverbrauch/Jahr**	255 kWh	306 kWh	286 kWh	287 kWh	344 kWh
Energieverbrauch/24 h	0,708 kWh	0,822 kWh	0,783 kWh	0,797 kWh	0,942 kWh
Gefrierkapazität kg/24 h	13	12	11	11,2	10
Geräuschpegel	39 dB(A)	39 dB(A)	39 dB(A)	39 dB(A)	40 dB(A)
Temperatur- regelung	kühlen	elektronisch	elektronisch	elektronisch	elektronisch
	gefrieren	elektronisch	elektronisch	elektronisch	elektronisch
Abtauverfahren	No Frost	No Frost	No Frost	No Frost	No Frost
Türanschlag wechselbar	-	-	-	-	-
höhenverstellbare Füße	•	•	•	•	•
FCKW/HFC/FKW-frei	•	•	•	•	•
Klimaklasse***	SN, N, ST	SN,N,ST	SN, T	N, SN, T	N, ST, T
Beleuchtung	LED	LED	LED	LED	LED
Außendisplay	LED	LCD	LED	LCD	LED
Schnellgefrierfunktion	•	-	•	•	-
Multi-Umluftkühlung	•	-	-	-	•
Eco-Modus	•	-	•	-	-
Wasser-/Eiswürfelspender	-	•	•	-	-
integrierter Wassertank	-	-	•	-	-
0°C-Zone	•	-	-	-	-
Fresh Zone	-	-	-	-	-
Convertible Zone	•	-	-	-	-
Ablage- fächer Kühlen	normal	-	-	-	-
	Sicherheitsglas	2	5	4	5
Laden Gefrieren	transparent	6	3	1	1
	undurchsichtig	-	-	-	-
Ablagefächer Gefrieren	1	4	4	5	-
Türablagen Kühlen	6	4	3	3	6
Türablagen Gefrieren	4	1	4	4	-
Eierablage	-	•	-	•	-
Flaschenrack	-	-	-	-	-
Obst-/Gemüselade	3	2	1	1	1
Sternenkennzeichen	****	****	****	****	****

\* Energieeffizienzindex gemäß EU-Richtlinie 1060/2010.

\*\* Energieverbrauch XYZ kWh/Jahr, auf der Grundlage von Ergebnissen der Normprüfung über 24 Stunden.

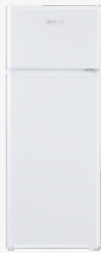
\*\*\* Klimaklasse N: Dieses Gerät ist für den Betrieb bei einer Umgebungstemperatur zwischen 16 °C und 32 °C bestimmt. Klimaklasse ST: Dieses Gerät ist für den Betrieb bei einer Umgebungstemperatur zwischen 16 °C und 38 °C bestimmt.





KGK 3475	KGK 3242	KGK 2530	KGK 2695	KGK 1745	KGK 1735
					
KÜHL- U. GEFRIERKOMBINATIONEN					
Dark Inox	VCM Edelstahl	Silber	KGK 2695: Silber KGK 2690: Weiß	KGK 1745: Silber KGK 1740: Weiß	Silber
600 x 1.950 x 690	595 x 1.860 x 590	540 x 1.800 x 600	550 x 1.800 x 558	521 x 1.500 x 585	500 x 1.422 x 560
78 / 84	62 / 68	51 / 55	53 / 58	41 / 45	39 / 42
9120095799168	9120095799021	9120095796679	KGK 2695: 9120095797294 KGK 2690: 9120095797287	KGK 1745: 9120095797270 KGK 1740: 9120095797263	9120095796884
347 Liter	304 Liter	253 Liter	269 Liter	175 Liter	173 Liter
243 Liter	207 Liter	182 Liter	198 Liter	122 Liter	121 Liter
104 Liter	97 Liter	71 Liter	71 Liter	53 Liter	52 Liter
C	E	E	E	E	E
162 kWh	243 kWh	220 kWh	210 kWh	195 kWh	194 kWh
0,450 kWh	0,667 kWh	0,611 kWh	0,564 kWh	0,524 kWh	0,538 kWh
6	3	3,28	3,2	3,2	2,6
39 dB(A)	39 dB(A)	40 dB(A)	39 dB(A)	39 dB(A)	40 dB(A)
elektronisch	elektronisch	elektronisch	mechanisch	mechanisch	elektronisch
elektronisch	elektronisch	elektronisch	mechanisch	mechanisch	elektronisch
No Frost	No Frost	No Frost	Direktkühlung	Direktkühlung	Direktkühlung
•	•	-	•	•	-
•	•	•	•	•	•
•	•	•	•	•	•
SN, N, ST, T	SN, N, ST	N, ST	ST, N	ST, N	N, ST
LED	LED	LED	LED	LED	LED
LED	LED	-	-	-	-
•	•	-	-	-	-
-	•	•	-	-	-
•	•	-	-	-	-
-	-	-	-	-	-
-	-	-	-	-	-
-	-	-	-	-	-
•	•	-	-	-	-
-	-	-	-	-	-
-	-	-	-	-	-
2	2	2	3	2	2
3	3	2	3	3	2
-	-	-	-	-	-
-	-	-	-	-	1
4	3	3	4	3	3
-	-	-	-	-	-
•	•	-	2	2	•
•	•	•	-	-	-
2	1	1	1	1	1
****	****	****	****	****	****

	KGS 2052	KGS 2040	KGS 1170	KGR 3000	KRL 2400
					
	KÜHL- U. GEFRIERKOMBINATIONEN			RETRO-	
Farbe	Weiß	Weiß	Weiß	KGR 3000: Creme KGR 3010: Schwarz KGR 3020: Rot	Rot
Abmessungen netto B x H x T (mm)	550 x 1.434 x 542	545 x 1.430 x 555	480 x 1.150 x 530	540 x 1.470 x 580	540 x 1.470 x 600
Gewicht netto/Verpackung kg	39 / 42	38 / 42	30 / 33	41 / 47	39 / 44
EAN	9120095794484	9120095799861	9120095799526	KGR 3000: 9120095799304 KGR 3010: 9120095799311 KGR 3020: 9120095799328	9120095799434
Nutzhalt Gesamt	206 Liter	206 Liter	117 Liter	208 Liter	240 Liter
Nutzhalt Kühlen	169 Liter	169 Liter	89 Liter	160 Liter	240 Liter
Nutzhalt Gefrieren	37 Liter	37 Liter	28 Liter	48 Liter	-
Energieeffizienzklasse* (Energieeffizienzbereich: A bis G)	E	F	F	E	F
Energieverbrauch/Jahr**	215 kWh	215 kWh	206 kWh	184 kWh	129 kWh
Energieverbrauch/24 h	0,58 kWh	0,58 kWh	0,572 kWh	0,501 kWh	0,358 kWh
Gefrierkapazität kg/24 h	2,4	2,4	2,4	2,5	-
Geräuschpegel	40 dB(A)	40 dB(A)	40 dB(A)	41 dB(A)	41 dB(A)
Temperatur- regelung	kühlen	mechanisch	mechanisch	mechanisch	mechanisch
	gefrieren	mechanisch	mechanisch	mechanisch	-
Abtauverfahren	Direktkühlung	Direktkühlung	Direktkühlung	Direktkühlung	-
Türanschlag wechselbar	-	-	-	-	-
höhenverstellbare Füße	•	•	•	•	•
FCKW/HFC/FKW-frei	•	•	•	•	•
Klimaklasse***	N, ST	N, ST	N	N, ST	N, T
Beleuchtung	•	•	LED	LED	•
Außendisplay	-	-	-	-	-
Schnellgefrierfunktion	-	-	-	-	-
Multi-Umluftkühlung	-	-	-	-	-
Eco-Modus	-	-	-	-	-
Wasser-/Eiswürfelspender	-	-	-	-	-
integrierter Wassertank	-	-	-	-	-
0°C-Zone	-	-	-	-	-
Fresh Zone	-	-	-	-	-
Convertible Zone	-	-	-	-	-
Ablage- fächer Kühlen	normal	-	-	-	-
	Sicherheitsglas	3	3	3	4
Laden Gefrieren	transparent	-	-	-	-
	undurchsichtig	-	-	-	-
Ablagefächer Gefrieren	1	1	1	1	-
Türablagen Kühlen	3	3	2	5	6
Türablagen Gefrieren	-	-	-	-	-
Eierablage	-	-	-	•	-
Flaschenrack	-	-	-	•	-
Obst-/Gemüselade	1	1	1	1	1
Sternkennzeichen	****	****	****	****	-

\* Energieeffizienzindex gemäß EU-Richtlinie 1060/2010.

\*\* Energieverbrauch XYZ kWh/Jahr, auf der Grundlage von Ergebnissen der Normprüfung über 24 Stunden.

\*\*\* Klimaklasse N: Dieses Gerät ist für den Betrieb bei einer Umgebungstemperatur zwischen 16 °C und 32 °C bestimmt. Klimaklasse ST: Dieses Gerät ist für den Betrieb bei einer Umgebungstemperatur zwischen 16 °C und 38 °C bestimmt.

KR 1310	KBR 480	KT 3700	KT 3310	KT 2503	KT 1487
					
KÜHLSCHRÄNKE		KÜHLSCHRÄNKE			
KR 1310: Creme KR 1311: Schwarz KR 1312: Rot KG 1313: Weiß	KBR 480: Creme KBR 481: Schwarz KBR 482: Rot	VCM Edelstahl	Weiß	Weiß	Weiß
562x 840 x 530	490 x 495 x 445	595 x 1.855 x 651	600 x 1.700 x 600	550 x 1.434 x 588	560 x 845 x 575
25,1 / 27,5	14,3 / 15,6	67 / 73	51 / 56	38 / 41,5	30,5 / 33,5
KR 1310: 9120095797133 KR 1311: 9120095797140 KR 1312: 9120095797157 KG 1313: 9120095797164	KBR 480: 9120095792541 KBR 481: 9120095792558 KBR 482: 9120095792565	9120095799076	9120095799410	9120095797201	9120095798994
131 Liter	47 Liter	370 Liter	331 Liter	242 Liter	134 Liter
131 Liter	47 Liter	370 Liter	331 Liter	242 Liter	134 Liter
-	-	-	-	-	-
F	F	E	E	F	D
113 kWh	100 kWh	143 kWh	114 kWh	130 kWh	73 kWh
0,313 kWh	0,277 kWh	0,39 kWh	0,316 kWh	0,361 kWh	0,210 kWh
-	-	-	-	-	-
39 dB(A)	41 dB(A)	40 dB(A)	40 dB(A)	40 dB(A)	38 dB(A)
mechanisch	mechanisch	elektronisch	mechanisch	mechanisch	elektronisch
-	-	-	-	-	-
-	-	-	-	-	-
-	-	-	•	•	•
•	•	•	•	•	•
•	•	•	•	•	•
N, T	N, ST, T	N, ST	ST, N	ST, N	SN, N, ST, T
LED	-	LED	LED	LED	LED
-	-	LED	-	-	LED
-	-	-	-	-	-
-	-	•	-	-	-
-	-	-	-	-	-
-	-	-	-	-	-
-	-	•	-	-	-
-	-	-	-	-	-
-	-	-	-	-	-
-	-	-	-	-	-
-	1	-	-	-	-
2	-	4	5	4	2
-	-	-	-	-	-
-	-	-	-	-	-
-	-	-	-	-	-
-	-	-	-	-	-
3	2	5	5	4	3
-	-	-	-	-	-
-	-	•	-	-	-
•	•	•	-	-	-
1	-	2	1	1	1
-	-	-	-	-	-

	KT 1458	KT 1457	KT 1408	KT 1407	KT 1308
<b>KÜHLSCHRÄNKE</b>					
Farbe	Weiß	Weiß	Weiß	Weiß	VCM Edelstahl
Abmessungen netto B x H x T (mm)	560 x 845 x 575	560 x 845 x 575	580 x 883 x 593	560 x 845 x 575	550 x 850 x 580
Gewicht netto / Verpackung kg	28 / 30,5	28 / 30,5	27,5 / 30	27,5 / 30	26 / 28
EAN	9120095797256	9120095797249	9120095797232	9120095797225	9120095792961
Nutzinhalt Gesamt	120 Liter	110 Liter	133 Liter	133 Liter	127 Liter
Nutzinhalt Kühlen	107 Liter	107 Liter	133 Liter	133 Liter	127 Liter
Nutzinhalt Gefrieren	13 Liter	13 Liter	-	-	-
Energieeffizienzklasse* (Energieeffizienzbereich: A bis G)	E	E	E	E	E
Energieverbrauch/Jahr**	137 kWh	137 kWh	90 kWh	90 kWh	90 kWh
Energieverbrauch/24 h	0,368 kWh	0,368 kWh	0,241 kWh	0,241 kWh	0,247 kWh
Gefrierkapazität kg/24 h	2	2	-	-	-
Geräuschpegel	40 dB(A)	40 dB(A)	40 dB(A)	40 dB(A)	39 dB(A)
Temperatur- regelung	kühlen mechanisch gefrieren mechanisch	mechanisch mechanisch	mechanisch -	mechanisch -	mechanisch -
Abtauverfahren	Direktkühlung	Direktkühlung	Direktkühlung	-	-
Türanschlag wechselbar	•	•	•	•	•
höhenverstellbare Füße	•	•	•	•	•
FCKW/HFC/FKW-frei	•	•	•	•	•
Klimaklasse***	ST, N	ST, N	SN, N, ST, T	SN, N, ST, T	T, ST
Beleuchtung	LED	LED	LED	LED	LED
Außendisplay	-	-	-	-	-
Ablage- fächer Kühlen	normal 1 Sicherheitsglas	- 1	- 2	- 2	- 2
Laden Gefrieren	transparent undurchsichtig	- -	- -	- -	- -
Ablage- fächer Gefrieren	normal Sicherheitsglas	- -	- -	- -	- -
Türablagen Kühlen	3	3	3	3	3
Türablagen Gefrieren	-	-	-	-	-
Eierablage	-	-	-	2	-
Flaschenrack	•	-	-	•	-
Obst-/Gemüselade	1	1	1	1	1
Sternekennzeichen	-	****	-	-	-

\* Energieeffizienzindex gemäß EU-Richtlinie 1060/2010.

\*\* Energieverbrauch XYZ kWh/Jahr, auf der Grundlage von Ergebnissen der Normprüfung über 24 Stunden.

\*\*\* Klimaklasse N: Dieses Gerät ist für den Betrieb bei einer Umgebungstemperatur zwischen 16 °C und 32 °C bestimmt. Klimaklasse ST: Dieses Gerät ist für den Betrieb bei einer Umgebungstemperatur zwischen 16 °C und 38 °C bestimmt.



KT 1100	KB 466	KGI 2450	KI 1990	KI 1550	KI 1500
					
KÜHLSCHRÄNKE		EINBAUKÜHLSCHRÄNKE			
Weiß	Weiß	Weiß	Weiß	Weiß	Weiß
472 x 864 x 446	440 x 510 x 470	540 x 1.769 x 540	540 x 1.220 x 540	540 x 875 x 545	540 x 875 x 545
20,5 / 22,6	14 / 16	54 / 58	34 / 38	27 / 28	26 / 28
9120095799298	9120095794460	912009579313	9120095794521	9120128240179	9120128240162
93 Liter	40 Liter	249 Liter	199 Liter	112 Liter	126 Liter
93 Liter	40 Liter	179 Liter	199 Liter	96 Liter	126 Liter
-	-	70 Liter	-	16 Liter	-
E	F	E	F	E	E
86 kWh	99 kWh	216	126 kWh	148 kWh	91 kWh
0,238 kWh	0,271 kWh	0,592 kWh	0,346 kWh	0,41 kWh	0,25 kWh
-	-	2	-	2,6	-
40 dB(A)	39 dB(A)	39 dB(A)	39 dB(A)	41 dB(A)	35 dB(A)
mechanisch	mechanisch	mechanisch	mechanisch	elektronisch	elektronisch
mechanisch	-	mechanisch	mechanisch	elektronisch	elektronisch
-	-	Direktkühlung	-	-	-
-	•	•	•	-	-
•	•	•	•	•	•
•	•	•	•	•	•
N, ST	N, ST	N, ST	N, ST	N, ST	N, ST
LED	LED	•	•	LED	LED
-	-	-	-	LED	LED
-	1	-	-	-	-
2	-	3	2	4	4
-	-	3	-	-	-
-	-	-	-	-	-
-	-	-	-	-	-
-	-	-	-	-	-
3	-	3	3	3	3
-	-	-	-	-	-
-	-	•	-	-	-
•	-	-	-	•	•
1	-	2	1	1	1
-	-	****	-	****	-



EINBAUKÜHLSCHRÄNKE

Farbe	Weiß	Weiß	Weiß	Weiß	Weiß
Abmessungen netto B x H x T (mm)	540 x 875 x 545	540 x 875 x 545	540 x 880 x 540	540 x 875 x 545	540 x 875 x 545
Gewicht netto / Verpackung kg	32 / 35	30 / 35	31 / 36	29,78 / 35	29,78 / 35
EAN	9120095792978	9120095792664	9120095794521	9120095792688	9120095792671
Nutzhalt Gesamt	134 Liter	134 Liter	129 Liter	121 Liter	121 Liter
Nutzhalt Kühlen	134 Liter	134 Liter	129 Liter	104 Liter	104 Liter
Nutzhalt Gefrieren	-	-	-	17 Liter	17 Liter
Energieeffizienzklasse* (Energieeffizienzbereich: A bis G)	E	E	F	E	E
Energieverbrauch/Jahr**	93 kWh	93 kWh	115 kWh	148 kWh	148 kWh
Energieverbrauch/24 h	0,25 kWh	0,25 kWh	0,315 kWh	0,406 kWh	0,406 kWh
Gefrierkapazität kg/24 h	-	-	-	2	2
Geräuschpegel	38 dB(A)	38 dB(A)	39 dB(A)	38 dB(A)	38 dB(A)
Temperatur- regelung	kühlen mechanisch gefrieren -	mechanisch -	mechanisch -	mechanisch -	mechanisch -
Abtauverfahren	-	-	-	Direktkühlung	Direktkühlung
Türanschlag wechselbar	•	•	•	•	•
höhenverstellbare Füße	•	•	•	•	•
FCKW/HFC/FKW-frei	•	•	•	•	•
Klimaklasse***	N	N	N, ST	N	N
Beleuchtung	•	•	•	•	•
Außendisplay	-	-	-	-	-
Ablage- fächer Kühlen	normal Sicherheitsglas 3	- Sicherheitsglas 3	- Sicherheitsglas 2	- Sicherheitsglas 2	- Sicherheitsglas 2
Laden Gefrieren	transparent undurchsichtig -	- undurchsichtig -	- undurchsichtig -	- undurchsichtig -	- undurchsichtig -
Ablage- fächer Gefrieren	normal Sicherheitsglas -	- Sicherheitsglas -	- Sicherheitsglas -	- Sicherheitsglas -	- Sicherheitsglas -
Türablagen Kühlen	3	3	3	3	3
Türablagen Gefrieren	-	-	-	-	-
Eierablage	-	-	-	•	•
Flaschenrack	-	-	-	-	-
Obst-/Gemüselade	1	1	1	1	1
Sternkennzeichen	-	-	-	****	****

\* Energieeffizienzindex gemäß EU-Richtlinie 1060/2010.

\*\* Energieverbrauch XYZ kWh/Jahr, auf der Grundlage von Ergebnissen der Normprüfung über 24 Stunden.

\*\*\* Klimaklasse N: Dieses Gerät ist für den Betrieb bei einer Umgebungstemperatur zwischen 16 °C und 32 °C bestimmt. Klimaklasse ST: Dieses Gerät ist für den Betrieb bei einer Umgebungstemperatur zwischen 16 °C und 38 °C bestimmt.

KI 1220

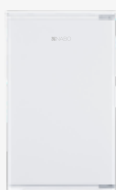

Weiß
540 x 880 x 545
29 / 35
9120095794514
118 Liter
104 Liter
14 Liter
E
143 kWh
0,391 kWh
-
39 dB(A)
mechanisch
-
Direktkühlung
•
•
•
N, ST
•
-
-
1
-
-
-
-
3
-
•
-
1
****

FK 2300



FK 9150



FK 8960



FLASCHENKÜHLSCHRÄNKE

Farbe	Weiß	Edelstahl	Schwarz
Abmessungen netto B x H x T (mm)	545 x 1.435 x 583	470 x 845 x 440	470 x 845 x 440
Gewicht netto/Verpackung kg	38 / 41	26,5 / 29	26,5 / 29
EAN	9120095799427	9120095799267	9120095799250
Nutzzinhalte Gesamt	243 Liter	93 Liter	93 Liter
Nutzzinhalte Kühlen	243 Liter	93 Liter	93 Liter
Nutzzinhalte Gefrieren	-	-	-
Energieeffizienzklasse* (Energieeffizienzbereich: A bis G)	F	F	F
Energieverbrauch/Jahr**	130 kWh	100 kWh	100 kWh
Energieverbrauch/24 h	0,36 kWh	0,277 kWh	0,268 kWh
Gefrierkapazität kg/24 h	-	-	-
Geräuschpegel	40 dB(A)	39 dB(A)	39 dB(A)
Temperaturregelung	mechanisch	elektronisch	mechanisch
Abtauverfahren	-	-	-
Türanschlag wechselbar	-	-	-
höhenverstellbare Füße	•	•	•
FCKW/HFC/FKW-frei	•	•	•
Klimaklasse***	N, ST	N, ST, SN, T	N, ST, SN, T
Beleuchtung	LED	LED	LED
Außendisplay	-	-	-
Temperaturbereich	0°C - 8°C	5° bis 18°C	5° bis 18°C
0,75 L Flaschen horizontal	-	-	-
0,75 L Flaschen vertikal	-	-	-
0,5 L Flaschen	-	-	-
0,5 L Dosen	-	-	-
0,33 L Dosen	-	-	-
höhenverstellbare Gitter	5	3	3



WEINTEMPERIERESCHRÄNKE

Farbe	Edelstahl	Schwarz	Edelstahl	Schwarz
Abmessungen netto B x H x T (mm)	540 x 845 x 548	470 x 845 x 440	480 x 490 x 835	480 x 492 x 440
Gewicht netto / Verpackung kg	36,5 / 40,5	25,2 / 29	27 / 32	25,8 / 28
EAN	9120095792992	9120095799472	9120013508827	9120095797171
Nutzhalt Gesamt	104 Liter	93 Liter	95 Liter	43 Liter
Nutzhalt Kühlen	104 Liter	93 Liter	95 Liter	43 Liter
Nutzhalt Gefrieren	-	-	-	-
Energieeffizienzklasse* (Energieeffizienzbereich: A bis G)	G	G	G	G
Energieverbrauch/Jahr**	142 kWh	145 kWh	140 kWh	130 kWh
Energieverbrauch/24 h	0,390 kWh	0,398 kWh	0,384 kWh	0,349 kWh
Gefrierkapazität kg/24 h	-	-	-	-
Geräuschpegel	39 dB(A)	39 dB(A)	43 dB(A)	41 dB(A)
Temperatur- regelung	kühlen	elektronisch	elektronisch	elektronisch
	gefrieren	-	-	-
Kühlung	Umluftkühlung	Direktkühlung	Umluftkühlung	Direktkühlung
Türanschlag wechselbar	-	-	-	-
höhenverstellbare FüÙe	•	-	-	-
FCKW/HFC/FKW-frei	•	•	•	•
Klimaklasse***	T	ST, SN, N	SN, N	ST, SN, N
Beleuchtung	LED	LED	LED	-
Ablage- fächer Kühlen	normal	5	5	6
	Sicherheitsglas	-	-	-
Kapazität (0,75 Liter Flaschen)	37	34	36	14
Temperaturbereich	Zone 1: +4°C bis +12°C Zone 2: +12°C bis +22°C	+5°C bis +18°C	+4°C bis +18°C	+5°C bis +18°C
Luftfeuchtigkeit	-	-	-	50 bis 80%

\* Energieeffizienzindex gemäß EU-Richtlinie 1060/2010.

\*\* Energieverbrauch XYZ kWh/Jahr, auf der Grundlage von Ergebnissen der Normprüfung über 24 Stunden.

\*\*\* Klimaklasse N: Dieses Gerät ist für den Betrieb bei einer Umgebungstemperatur zwischen 16 °C und 32 °C bestimmt. Klimaklasse ST: Dieses Gerät ist für den Betrieb bei einer Umgebungstemperatur zwischen 16 °C und 38 °C bestimmt.

Änderungen vorbehalten. Stand: April 2022

	GN 2741	GN 2622	GS 2272	GN 2050	GN 1752
<b>GEFRIERSCHRÄNKE</b>					
Farbe	VCM Edelstahl	Weiß	Weiß	Silber	Weiß
Abmessungen netto B x H x T (mm)	595 x 1855 x 651	600 x 1850 x 650	595 x 1722 x 632	575 x 1760 x 631	540 x 1455 x 595
Gewicht netto/Verpackung kg	70 / 76	66 / 72	66 / 74,5	56 / 61	51 / 55
EAN	9120095799069	9120095793951	9120095793067	9120095798406	9120095797744
Nutzzinhalt Gesamt	274 Liter	274 Liter	238 Liter	204 Liter	174 Liter
Nutzzinhalt Kühlen	-	-	-	-	174 Liter
Nutzzinhalt Gefrieren	274 Liter	274 Liter	238 Liter	204 Liter	-
Energieeffizienzklasse* (Energieeffizienzbereich: A bis G)	E	D	E	D	E
Energieverbrauch/Jahr**	246 kWh	197 kWh	234 kWh	177 kWh	212 kWh
Energieverbrauch/24 h	0,607 kWh	0,547 kWh	0,642 kWh	0,491 kWh	0,569 kWh
Gefrierkapazität kg/24 h	6,5	17	11,1	13	8
Geräuschpegel	41 dB(A)	39 dB(A)	41 dB(A)	39 dB(A)	41 dB(A)
Temperatur- regelung	kühlen	-	-	-	-
	gefrieren	elektronisch	elektronisch	elektronisch	elektronisch
Abtauverfahren	No Frost	No Frost	No Frost	No Frost	No Frost
Türanschlag wechselbar	-	•	-	•	•
höhenverstellbare Füße	-	•	•	•	•
FCKW/HFC/FKW-frei	•	•	•	•	•
Klimaklasse***	SN, N, ST, T	SN, N, ST, T	SN, N, ST, T	SN, T	SN, T
Beleuchtung	-	LED	-	-	-
Ablage- fächer Kühlen	normal	-	-	-	-
	Sicherheitsglas	-	-	-	-
Türablagen Kühlen	-	-	-	-	-
Türablagen Gefrieren	-	2	-	-	-
Eiswürfelbehälter	-	•	-	-	-
Flaschenrack	-	-	-	-	-
Obst-/Gemüselade	-	-	-	-	-
Laden Gefrieren	transparent	4	5	4	4
	undurchsichtig	-	-	-	-
Ablage- fächer Gefrieren	normal	-	-	2	-
	Sicherheitsglas	2	3	-	4
Kippfächer Gefrieren	-	-	2	-	2
Sternenkennzeichen	****	****	****	****	****

	GS 1671	GS 1531	GS 2087	GS 1089	GS 1066
					
	GEFRIERSCHRÄNKE				
Farbe	Weiß	Weiß	Weiß	Weiß	Weiß
Abmessungen netto B x H x T (mm)	550 x 1.434 x 588	550 x 1.420 x 550	570 x 885 x 588	550 x 850 x 580	562 x 840 x 530
Gewicht netto / Verpackung kg	43,5 / 47	40 / 45	33 / 35	33 / 35	27,1 / 29,5
EAN	9120095797355	9120095793241	9120095799014	9120095798390	9120095796860
Nutzzinhalt Gesamt	165 Liter	160 Liter	91 Liter	91 Liter	61 Liter
Nutzzinhalt Kühlen	-	-	-	-	-
Nutzzinhalt Gefrieren	165 Liter	160 Liter	91 Liter	91 Liter	61 Liter
Energieeffizienzklasse* (Energieeffizienzbereich: A bis G)	E	E	D	D	E
Energieverbrauch/Jahr**	188 kWh	183 kWh	133 kWh	133 kWh	156 kWh
Energieverbrauch/24 h	0,522 kWh	0,501 kWh	0,369 kWh	0,369 kWh	0,433 kWh
Gefrierkapazität kg/24 h	7,6	7,2	4,4	4,4	3
Geräuschpegel	40 dB	42 dB	40 dB	40 dB	38 dB(A)
Temperatur- regelung	kühlen	-	-	-	-
	gefrieren	mechanisch	mechanisch	elektronisch	elektronisch
Abtauverfahren	Direktkühlung	Direktkühlung	Direktkühlung	Direktkühlung	Direktkühlung
Türanschlag wechselbar	•	•	•	•	-
höhenverstellbare Füße	•	•	•	•	•
FCKW/HFC/FKW-frei	•	•	•	•	•
Klimaklasse***	N, ST, T	ST, T	ST, T	ST	N, ST, T
Beleuchtung	-	-	-	-	-
Ablage- fächer Kühlen	normal	-	-	-	-
	Sicherheitsglas	-	-	-	-
Türablagen Kühlen	-	-	-	-	-
Türablagen Gefrieren	-	-	-	-	-
Eiswürfelbehälter	-	-	-	-	•
Flaschenrack	-	-	-	-	-
Obst-/Gemüselade	-	-	-	-	-
Laden Gefrieren	transparent	4	4	4	2
	undurchsichtig	-	-	-	-
Ablage- fächer Gefrieren	normal	1	1	-	1
	Sicherheitsglas	-	-	-	-
Kippfächer Gefrieren	-	-	-	-	-
Sternekennzeichen	****	****	****	****	****

\* Energieeffizienzindex gemäß EU-Richtlinie 1060/2010.

\*\* Energieverbrauch XYZ kWh/Jahr, auf der Grundlage von Ergebnissen der Normprüfung über 24 Stunden.

\*\*\* Klimaklasse N: Dieses Gerät ist für den Betrieb bei einer Umgebungstemperatur zwischen 16 °C und 32 °C bestimmt. Klimaklasse ST: Dieses Gerät ist für den Betrieb bei einer Umgebungstemperatur zwischen 16 °C und 38 °C bestimmt.

GS 1090	GB 452	GT 2950	GT 2052	GT 1095
				
GEFRIERTRUHEN				
GR 1090: Creme GR 1091: Schwarz GR 1092: Rot	Weiß	Weiß	Weiß	Weiß
562 x 840 x 530	440 x 510 x 470	1115 x 850 x 670	905 x 845 x 550	546 x 854 x 479
27,1 / 29,5	16 / 17	41 / 46	31 / 35	22 / 24
GR 1090: 9120095797010 GR 1091: 9120095797027 GR 1092: 9120095797034	9120095794491	9120095799953	9120095794477	9120095797362
94 Liter	33 Liter	295 Liter	198 Liter	95 Liter
-	-	-	-	-
94 Liter	33 Liter	295 Liter	198 Liter	95 Liter
F	F	E	E	E
195 kWh	185 kWh	229 kWh	200 kWh	167 kWh
0,524 kWh	0,50 kWh	0,636 kWh	0,549 kWh	0,448 kWh
4,5	2	14	12	4,8
40 dB(A)	40 dB(A)	43 dB(A)	40 dB(A)	40 dB(A)
-	-	-	-	-
mechanisch	mechanisch	elektronisch	elektronisch	mechanisch
Direktkühlung	Direktkühlung	Direktkühlung	Direktkühlung	Direktkühlung
-	•	-	-	-
•	•	-	-	-
•	•	•	•	•
N, ST	N, ST	N, SN, ST, T	N, SN, ST, T	SN, N, ST, T
-	-	-	-	-
-	-	-	-	-
-	-	-	-	-
-	-	-	-	-
-	-	-	-	-
-	-	-	-	-
-	-	-	-	-
-	-	-	-	-
3	-	-	-	-
-	-	-	-	-
-	1	-	-	-
-	-	-	-	-
-	-	-	-	-
****	****	****	****	****

	MWO 2900	MWO 2800	MWO 2505	MWO 2005	MWO 2002
					
MIKROWELLEN					
Farbe	Schwarz	Schwarz	Schwarz	Weiß	Schwarz
Abmessungen netto B x H x T (mm)	455 x 305 x 565	405 x 295 x 497	541 x 319 x 463	439,5 x 258,2 x 340	440 x 259 x 360
Gewicht netto / Verpackung kg	17,9 / 19,91	14 / 14,9	17 / 18,5	12 / 13	11,66 / 12,55
EAN	9120095794880	9120095794538	9120095797683	9120013504935	9120095794774
Nettoinhalt Garraum	29 Liter	28 Liter	25 Liter	20 Liter	20 Liter
Garraum aus Edelstahl	•	-	-	-	-
Nennleistung	1.000 W	900 W	900 W	1.050 W	800 W
Grilleistung	1.000 W	1.000 W	1.000 W	-	1.000 W
Anzahl Leistungsstufen	-	5	5	5	5
Konvektionsleistung	2.100 W	-	-	-	-
Heißluft	-	-	2.100 W	-	-
Anschlusswert	230 V - 50 Hz	230 V - 50 Hz	230 V - 50 Hz	230 V - 50 Hz	230 V - 50 Hz
Digitale Bedienung	•	•	•	-	•
Anzahl Auto-Programme	10	8	10	-	8
Anzahl Kombinationsprogramme	-	-	4	-	-
Grillfunktion	•	•	•	-	•
Heißluft	-	-	•	-	-
Homefry-Funktion	•	-	-	-	-
Anzahl Homefry-Programme	9	-	-	-	-
Energiesparmodus	•	•	-	-	•
Auftauen Zeit/Gewicht	•	•	•	•	•
Timerfunktion	•	•	•	•	•
Schnellstart	•	•	•	-	-
Drehtellerdurchmesser	315 mm	288 mm	288 mm	255 mm	255 mm
Material Drehteller	Glas	Glas	Glas	Glas	Glas
Unterbaufähig	-	-	-	-	-
Zubehör:					
- Grillrost	1	1	1	-	1
- Drehteller	1	1	1	1	1
- Bohrschablone & Schrauben	-	-	-	-	-



MWO 2001	MWU 2055	MWU 2015	MWU 2010	MWE 2080	MWE 2050
					
MIKROWELLEN					
Weiß	Edelstahl	Silber	Weiß	Dark Inox	Edelstahl
439,5 x 258,2 x 340	516 x 329 x 395	439,5 x 258,2 x 340	439,5 x 258,2 x 340	405 x 446 x 648	511 x 311 x 432
13 / 14	14,5 / 15,2	12 / 13	12 / 13	17,4 / 18	17 / 18,5
9120013504331	9120095797690	9120013507158	9120013507141	9120095797942	9120095797003
20 Liter	20 Liter	20 Liter	20 Liter	20 Liter	25 Liter
-	-	-	-	-	•
1270 W	1270 W	1050 W	1050 W	800 W	1550 W
1000 W	1000 W	-	-	1000 W	-
5	5	5	5	5	5
-	-	-	-	-	-
-	-	-	-	-	-
230 V - 50 Hz	230 V - 50 Hz	230 V - 50 Hz	230 V - 50 Hz	230 V - 50 Hz	230 V - 50 Hz
•	•	-	-	•	-
8	8	-	-	8	100
-	1	-	-	2	-
•	•	-	-	•	-
-	-	-	-	-	-
-	-	-	-	-	-
-	-	-	-	-	-
•	•	-	-	•	•
•	•	•	•	•	•
•	•	-	-	•	•
255 mm	255 mm	255 mm	255 mm	245 mm	-
Glas	Glas	Glas	Glas	Glas	-
-	•	•	•	-	-
1	1	-	-	1	-
1	1	1	1	1	-
-	•	•	•	-	-

## MWG 2500



Farbe	Edelstahl
Abmessungen netto B x H x T (mm)	511 x 311 x 432
Gewicht netto / Verpackung kg	17 / 18,5
EAN	9120095797003
Nettoinhalt Garraum	25 Liter
Garraum aus Edelstahl	•
Nennleistung	1550 W
Grillleistung	-
Anzahl Leistungsstufen	5
Konvektionsleistung	-
Heißluft	-
Anschlusswert	230 V - 50 Hz
Digitale Bedienung	-
Anzahl Auto-Programme	100
Anzahl Kombinationsprogramme	-
Grillfunktion	-
Heißluft	-
Homefry-Funktion	-
Anzahl Homefry-Programme	-
Energiesparmodus	-
Auftauen Zeit/Gewicht	•
Timerfunktion	•
Schnellstart	•
Drehtellerdurchmesser	-
Material Drehteller	-
Unterbaufähig	-
Zubehör:	
- Grillrost	-
- Drehteller	-
- Bohrschablone & Schrauben	-

### MONTAGE

Vergewissern Sie sich, dass genug Freiraum für die Geräteabmessung und die benötigten Luftzirkulationsfreiräume zur Verfügung steht.

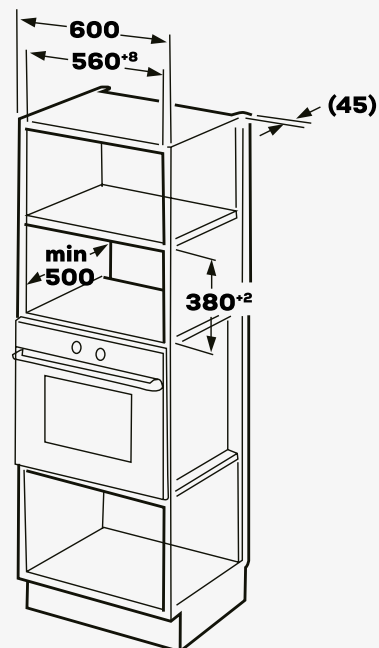

\* Energieeffizienzindex gemäß EU-Richtlinie 1060/2010.

\*\* Energieverbrauch XYZ kWh/Jahr, auf der Grundlage von Ergebnissen der Normprüfung über 24 Stunden.

\*\*\* Klimaklasse N: Dieses Gerät ist für den Betrieb bei einer Umgebungstemperatur zwischen 16 °C und 32 °C bestimmt. Klimaklasse ST: Dieses Gerät ist für den Betrieb bei einer Umgebungstemperatur zwischen 16 °C und 38 °C bestimmt.

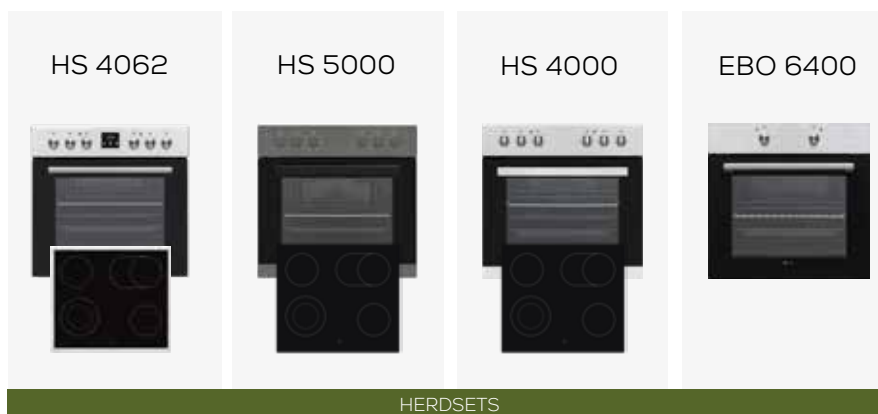

	VCM Edelstahl	Dark Inox	VCM Edelstahl	VCM Edelstahl
Farbe	VCM Edelstahl	Dark Inox	VCM Edelstahl	VCM Edelstahl
Abmessungen Herd B x H x T (mm)	595 x 595 x 575	595 x 595 x 575	595 x 595 x 550	595 x 595 x 570
Abmessungen Kochfeld B x H x T (mm)	590 x 41 x 520	590 x 41 x 520	590 x 41 x 520	-
Gewicht netto/Verpackung kg	35 / 37	35 / 37	35 / 37	35 / 37
EAN	9120095790813	9120095795252	9120013508766	9120095790080
Stromverbrauch Herd	0,87 kWh	0,86 kWh	0,94 kWh	0,86 kWh
Stromversorgung	230 / 400V 3N	230 / 400V 3N	230 / 400V 3N	230 / 400V 3N
Anschlusswert	9 kW	8,2 kW	8,2 kW	2,3 kW
Backofenvolumen	69 Liter	65 Liter	65 Liter	65 Liter
Funktionen Herd:				
- Auftauen	•	•	•	•
- Heißluft	•	-	-	•
- Ober-/Unterhitze	•	•	•	•
- Umluft	•	•	•	•
- Pizza	•	-	-	-
- Grill	•	•	•	•
- Grill + Umluft	-	-	•	•
- Doppelgrill	•	-	-	-
- Doppelgrill + Umluft	•	-	-	-
Beleuchtung	•	•	•	•
Seitengitter mit Teleskopauszug	•	-	-	-
Versenkbare Drehknöpfe	•	-	-	•
Restwärmeanzeige	•	•	•	-
Emaillbeschichtung im Garraum	-	•	•	-
Kochfelder:		•		
- 145 mm (1,2 W)	2	2	2	-
- 180 mm Zweikreiskochzone (1,7 W)	1	1	1	-
- 180 mm Bräterzone (1,8 W)	1	1	1	-
Zubehör:				
- Ofenrost	•	•	•	•
- Backblech	•	•	•	•







Farbe	Dark Inox	Edelstahl	Edelstahl
Abmessungen B x H x T (mm)	600 x 750 x 450	598 x 940 x 448	598 x 195 x 300-460
Gewicht netto / Verpackung kg	10,6 / 12	7 / 9	7 / 8,2
EAN	9120095795443	9120095791858	9120095795450
Leistung max.	528 m <sup>3</sup> /h	333 m <sup>3</sup> /h	400 m <sup>3</sup> /h
Motorleistung	160 W	-	120 W
Geräuschpegel	67 dB(A)	65 dB(A)	65 dB(A)
Energieeffizienzklasse* (Energieeffizienzbereich: A bis G)	D	B	C
Energieverbrauch/Jahr**	89 kWh	27 kWh	40,3 kWh
Fluiddyn. Effizienzklasse	E (12)	D (15,8)	E (9)
Beleuchtungsklasse	A (46,5lx/W)	A (35 lx/W)	A (29lx/W)
Fettabscheideklasse	D (72,4%)	C (79%)	E (63,4%)
Beleuchtung	LED	LED	LED
Gebälsestufen	3	3	2
Umluft- u. Abluftbetrieb	•	•	•
Spülmaschinengeeigneter Aluminiumfettfilter	•	•	•
Umrüstzubehör im Lieferumfang	•	•	•
Sonderzubehör (optional)	Aktivkohlefilter	Aktivkohlefilter	Aktivkohlefilter

\* Energieeffizienzindex gemäß EU-Richtlinie 1060/2010.

\*\* Energieverbrauch XYZ kWh/Jahr, auf der Grundlage von Ergebnissen der Normprüfung über 24 Stunden.

\*\*\* Klimaklasse N: Dieses Gerät ist für den Betrieb bei einer Umgebungstemperatur zwischen 16 °C und 32 °C bestimmt. Klimaklasse ST: Dieses Gerät ist für den Betrieb bei einer Umgebungstemperatur zwischen 16 °C und 38 °C bestimmt.

	GSV 1300	GSV 1261	GSV 1046	GSI 1600	GSI 1510
					
<b>GESCHIRRSPÜLER</b>					
Farbe	Weiß	Weiß	Weiß	Weiß	Edelstahl
Abmessungen netto B x H x T (mm)	598 x 820 x 550	598 x 820 x 550	448x 820x 550	598 x 820 x 550	600 x 820 x 570
Gewicht netto/Verpackung kg	38 / 40	38 / 40	32 / 34	41 / 43	41 / 43
EAN	9120095799052	9120095793326	9120095793319	9120095799045	9120095793449
Energieeffizienzklasse* (Energieeffizienzbereich: A bis G)	B	E	E	B	E
Energieverbrauch/100 Zyklen	65 kWh	92 kWh	76 kWh	65 kWh	0,965 kWh
Wasserverbrauch/Zyklus	9 Liter	12 Liter	11 Liter	9 Liter	9 Liter
Geräuschpegel	44 dB(A)	49 dB(A)	49 dB(A)	44 dB(A)	49 dB(A)
Programmdauer	207	205	222	207	222
Leistungsaufnahme Standby	< 1 W	< 1 W	< 1 W	< 1 W	< 1 W
Maßgedecke	14	12	10	14	15
Spülprogramme					
- Vorwäsche	•	•	•	•	•
- Schnell 30' 40°C	•	•	•	•	•
- Schonend 40°C	-	-	-	-	-
- Intensiv 65°C	•	•	•	•	•
- Eco (Standardprogramm)	•	•	•	•	•
- Super 50' 65°C	•	•	•	•	•
- Gläser	-	-	-	-	-
- Auto Empfindlich 30°C bis 50°C	-	-	-	-	•
- Auto Normal 50°C bis 60°C	-	-	-	-	•
- Auto Intensiv 60°C bis 70°C	-	-	-	-	•
- Hygiene 70°C	•	-	•	-	• (60°C)
- JetWash 14'	•	-	-	-	-
- Dual Pro Wash	•	-	-	•	-
- Smart 30°C bis 70°C	-	-	-	•	-
- Smart 50°C bis 70°C	•	-	-	•	-
- Save+ 5,4 L	•	-	-	•	-
- Self Clean	•	-	-	•	-
Spültemperaturen	40°C bis 70°C	40°C bis 65°C	40°C bis 70°C	40°C bis 70°C	30°C bis 70°C
Innenraum aus Edelstahl	•	•	•	•	•
Filter aus Kunststoff	•	-	•	•	-
Warnlampe für Salz und Klarspüler	•	•	•	•	•
LED Display	•	•	•	•	•
AutoDoor	•	-	-	•	-
Water Box	•	-	-	•	-
Turbo Trocknung	•	-	-	•	-
Herausnehmbarer Besteckkorb	-	•	•	-	•
Bestecklade	•	-	-	•	•
Höhenverstellbarer Oberkorb	•	-	•	•	-
Restzeitanzeige	•	-	•	•	•
Startzeitverögerung	•	•	•	•	•
Aquastoppschlauch	•	•	•	•	•
Integrierbar	Vollintegrierbar	Vollintegrierbar	Vollintegrierbar	•	•



Farbe	Edelstahl	Edelstahl	Edelstahl	Weiß	Weiß
Abmessungen netto B x H x T (mm)	600 x 820 x 570	447 x 812 x 571	450 x 820x 570	600 x 850 x 600	448 x 850 x 598
Gewicht netto/Verpackung kg	41 / 43	40 / 42	32 / 34	42,5 / 44,5	40 / 42
EAN	9120095793449	9120095799038	9120095793340	9120095793357	9120095796334
Energieeffizienzklasse* (Energieeffizienzbereich: A bis G)	E	D	E	E	E
Energieverbrauch/100 Zyklen	0,90 kWh	67 kWh	0,755 kWh	0,90 kWh	0,755 kWh
Wasserverbrauch/Zyklus	12 Liter	9 Liter	11 Liter	12 Liter	11 Liter
Geräuschpegel	49 dB(A)	44 dB(A)	49 dB(A)	49 dB(A)	49 dB(A)
Programmdauer	205	185	198	205	198
Leistungsaufnahme Standby	< 1 W	< 1 W	< 1 W	< 1 W	< 1 W
Maßgedecke	12	10	10	12	10
Spülprogramme					
- Vorwäsche	•		•	•	•
- Schnell 30° 40°C	•	•	•	•	•
- Schonend 40°C	-	-	•	-	•
- Intensiv 65°C	-	-	•	•	•
- Eco (Standardprogramm)	•	•	•	•	•
- Super 50° 65°C	•	•	•	•	•
- Gläser	-	-	-	-	-
- Auto Empfindlich 30°C bis 50°C	-	-	-	-	-
- Auto Normal 50°C bis 60°C	-	•	-	-	-
- Auto Intensiv 60°C bis 70°C	-	-	-	-	-
- Hygiene 70°C	-	-	-	-	-
- JetWash 14'	-	•			
- Dual Pro Wash	-	•			
- Smart 30°C bis 70°C	-	•			
- Smart 50°C bis 70°C	-	•			
- Save+ 5,4 L	-	-			
- Self Clean	-	-			
Spültemperaturen	30°C bis 70°C	30°C bis 65°C	30°C bis 65°C	40°C bis 65°C	30°C bis 65°C
Innenraum aus Edelstahl	•	•	•	•	•
Filter aus Kunststoff	-	-	-	-	-
Warnlampe für Salz und Klarspüler	•	•	•	•	•
LED Display	-	-	-	•	-
AutoDoor	-	•			
Water Box	-	-			
Turbo Trocknung	-	-			
Herausnehmbarer Besteckkorb	•	•	•	•	•
Bestecklade	-	-	-	-	-
Höhenverstellbarer Oberkorb	-	•	•	•	-
Restzeitanzeige	-	•	•	•	-
Startzeitverögerung	•	•	•	•	•
Aquastoppschlauch	•	•	•	•	-
Integrierbar	•	•	•	-	-

\* Energieeffizienzindex gemäß EU-Richtlinie 1060/2010.

\*\* Energieverbrauch XYZ kWh/Jahr, auf der Grundlage von Ergebnissen der Normprüfung über 24 Stunden.

\*\*\* Klimaklasse N: Dieses Gerät ist für den Betrieb bei einer Umgebungstemperatur zwischen 16 °C und 32 °C bestimmt. Klimaklasse ST: Dieses Gerät ist für den Betrieb bei einer Umgebungstemperatur zwischen 16 °C und 38 °C bestimmt.



WASCHVOLLAUTOMATEN

	WM 1600	WM 1565	WM 1460	WM 1535
Abmessungen netto B x H x T (mm)	597 x 845 x 557	597 x 845 x 557	597 x 845 x 527	597 x 845 x 557
Gewicht netto/Verpackung kg	70 / 71,5	70 / 71,5	62,5 / 64	70 / 71,5
EAN	9120128240209	9120128240223	9120128240216	9120095798536
Fassungsvermögen	8 kg / 55 Liter	8 kg / 55 Liter	7 kg / 45 Liter	8 kg / 55 Liter
Energieeffizienzklasse* (Energieeffizienzbereich: A bis G)	A	A	A	A
Energieverbrauch**	37 kWh	37 kWh	45 kWh	37 kWh
Wasserbrauch**	32 Liter	32 Liter	45 Liter	32 Liter
Programmdauer	218 Minuten	218 Minuten	218 Minuten	218 Minuten
Geräuschpegel	75 dB	75 dB	77 dB	75 dB
Schleuderklasse	B	B	C	B
Schleuderrzahl	1400 rpm	1400 rpm	1400 rpm	1400 rpm
Anti-Vibrations-Gehäuse	-	•	•	•
Trommeldesign	Pearl Drum	Pearl Drum	Edelstahl	Pearl Drum
Steam-Funktion	•	•	-	•
Auto Dose-Funktion	•	•	-	-
Twin Jet Waschsysteem	•	•	-	•
Display	LED	LED	LED	LED
Startzeitvowahl	•	•	•	•
Kindersicherung	•	•	•	•
AquaStopp Überlaufschutzsystem	•	•	•	•
Anzahl	15	15	15	15
Baumwolle 90 °C	-	-	-	-
Baumwolle Eco	-	-	-	-
Baumwolle m. Vorwäsche	•	•	•	•
Baumwolle	•	•	•	•
Baumwolle 20°C	•	•	•	•
Eco 20 °C	-	-	-	-
Eco 40-60°C	•	•	•	•
Pflegeleicht	•	•	•	•
Wolle	•	•	•	•
Mix	-	•	•	•
Extras	-	-	-	-
Programme				
Allergie	•	•	•	•
Buntwäsche	•	•	•	•
Schnell 12'	•	•	-	•
Schnell 15'	-	-	•	-
Kurz 60'	•	•	•	•
Sport	-	-	-	-
Blusen/Hemden	-	-	-	-
Nachtprogramm	-	-	-	-
Jeans/dunkle Kleidung	•	•	•	•
Hand-/Feinwäsche	•	•	•	•
Spülen	•	•	•	•
Schleudern/Abpumpen	•	•	•	•
Daunen	•	-	-	-



WASCHVOLLAUTOMATEN

Abmessungen netto B x H x T (mm)	597 x 845 x 497	597 x 845 x 416	597 x 845 x 527
Gewicht netto / Verpackung kg	64 / 65	60,5 / 62	62,5 / 64
EAN	9120095798529	9120095798512	9120095798505
Fassungsvermögen	7 kg / 50 Liter	6 kg / 41 Liter	7 kg / 45 Liter
Energieeffizienzklasse* (Energieeffizienzbereich: A bis G)	B	B	A
Energieverbrauch**	52 kWh	49 kWh	45 kWh
Wasserbrauch**	45 Liter	43 Liter	45 Liter
Programmdauer	208 Minuten	198 Minuten	208 Minuten
Geräuschpegel	76 dB	75 dB	77 dB
Schleuderklasse	B	B	B
Schleuderrzahl	1400 rpm	1200 rpm	1400 rpm
Anti-Vibrations-Gehäuse	•	•	•
Trommeldesign	Edelstahl	Edelstahl	Edelstahl
Steam-Funktion	-	-	-
Twin Jet Waschsystem	-	-	-
Display	LED	LED	LED
Startzeitvowahl	•	•	•
Kindersicherung	•	•	•
AquaStopp Überlaufschutzsystem	•	•	•
Anzahl	15	15	15
Baumwolle 90 °C	-	-	-
Baumwolle Eco	-	-	-
Baumwolle m. Vorwäsche	•	•	•
Baumwolle	•	•	•
Baumwolle 20°C	•	•	•
Eco 20 °C	-	-	-
Eco 40-60°C	•	•	•
Pflegeleicht	•	•	•
Wolle	•	•	•
Mix	•	•	•
Extras	-	-	-
Programme			
Allergie	•	•	•
Buntwäsche	•	•	•
Schnell 12'	-	-	-
Schnell 15'	•	•	•
Kurz 60'	•	•	•
Sport	-	-	-
Blusen/Hemden	-	-	-
Nachtprogramm	-	-	-
Jeans/dunkle Kleidung	•	•	•
Hand-/Feinwäsche	•	•	•
Spülen	•	•	•
Schleudern/Abpumpen	•	•	•



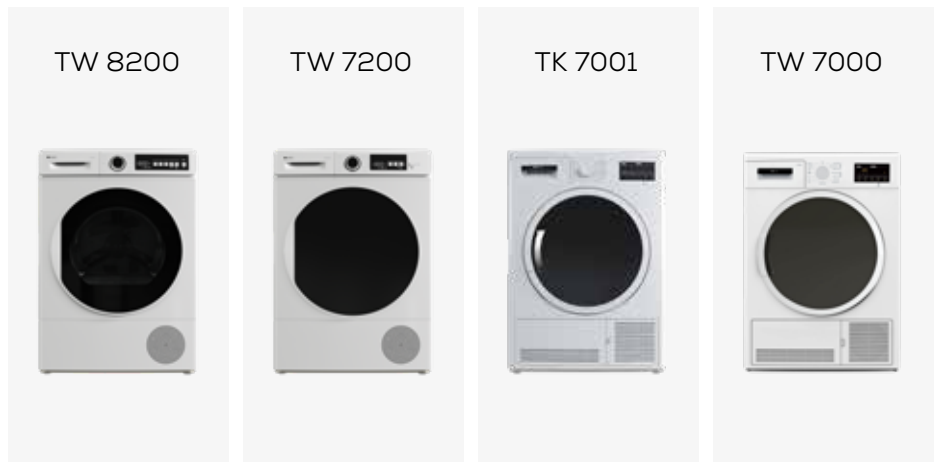

		TROCKNER			
Abmessungen netto B x H x T (mm)		596 x 845 x 563	596 x 845 x 523	596 x 845 x 523	596 x 845 x 563
Gewicht netto /Verpackung kg		43 / 44,5	39,9 / 41,4	30,5 / 31,4	35,2 / 37,1
EAN		9120095799915	9120095799922	9120095798932	9120095791322
Fassungsvermögen		8 kg	7 kg	7 kg	7 kg
Energieeffizienzklasse* (Energieeffizienzbereich: A bis G)		A++	A++	B	B
Energieverbrauch/Jahr**		235 kWh	211 kWh	504 kWh	504 kWh
Geräuschpegel		65 dB	65 dB	65 dB	65 dB
Trommeldesign		Edelstahl	Edelstahl	Edelstahl	Edelstahl
Display		LED	LED	LED	LED
Kindersicherung		•	•	•	•
Trommelbeleuchtung		•	•	•	•
Trommelreversierung		•	•	•	-
Anzeige „Filter reinigen“		•	•	•	-
Anzeige „Behälter entleeren“		•	•	•	-
Restzeitanzeige		•	•	•	•
Programme	Anzahl	15	15	15	15
	Baumwolle Extratrocken	•	•	•	•
	Baumwolle Schranktrocken	•	•	•	•
	Baumwolle Bügeltrocken	•	•	•	•
	Schranktrocken Pflegeleicht	•	•	•	•
	Bügeltrocken Pflegeleicht	•	•	•	•
	Feinwäsche	•	•	•	•
	Zeitprogramm	•	-	•	•
	Zeitprogramm 20'	-	•	-	-
	Zeitprogramm 40'	-	•	-	-
	Zeitprogramm 60'	-	•	-	-
	Babykleidung	•	•	•	•
	Jeans	-	•	•	•
	Daunen	•	-	-	-
	Sport	•	-	•	•
	Mix	•	•	•	•
	Wolle Auffrischen	•	-	•	•
	Auffrischen	•	•	•	•
	Schnell 34'	•	•	-	-
	Schnell 29'	-	-	•	•
Hemden / Blusen 20°C	•	•	•	•	

\* Energieeffizienzindex gemäß EU-Richtlinie 1060/2010.

\*\* Energieverbrauch XYZ kWh/Jahr, auf der Grundlage von Ergebnissen der Normprüfung über 24 Stunden.

Änderungen vorbehalten. Stand: Juni 2021



**Baytronic Handels GmbH**  
Harterfeldweg 4  
4481 Asten  
office@baytronic.at

[www.nabo.at](http://www.nabo.at)